

LAYHER BLITZ GERÜST® KATALOG UND PREISLISTE

Ausgabe 04.2019

Art.-Nr. 8102.060

Preise zzgl. gesetzl. MwSt.

Qualitätsmanagement
zertifiziert nach
DIN EN ISO 9001





UNTERNEHMEN AB SEITE 4



Qualität Made by Layher	4
Mehr Schnelligkeit	5
Mehr Sicherheit	5
Mehr Nähe	5
Mehr Einfachheit	5
Mehr Zukunft	5

GERÜSTANLAGE AB SEITE 8



Software für den Gerüstbau	8
Gerüstspindeln	8

GRUNDBAUTEILE AB SEITE 10

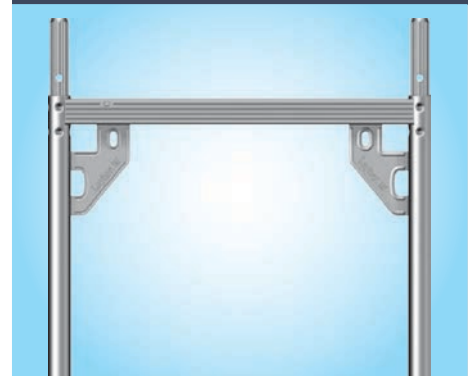

Stellrahmen	10
Gerüstböden	14
Durchstiegsböden	16
Seitenschutz	18
Diagonalaussteifung	20



MIXED REALITY



In dieser Preisliste finden Sie Abbildungen, die mit dem Symbol für Mixed Reality gekennzeichnet sind.

Mit der Layher App können Sie diese Gerüst-Konstruktionen zum Leben erwecken. Laden Sie sich gleich die App herunter und probieren Sie es aus unter **app.layher.com**

AUSBAUTEILE AB SEITE 22



Konsolen	22
Verankerung	26
Dachfangschutz, Passantenschutz, Gerüstabschluss	28
Treppenaufstieg, Modultreppe	30
Gitterträger	32
Gerüstabsperren, Ausbauteile	34
Wetterschutz, Brüstungsklammer	36
Zubehör, Hilfsmittel, Werkzeuge	38
Absturzsicherung, Gerüstpaletten	40

PRODUKT- PORTFOLIO



Das Layher Produktprogramm – alle Kataloge und Preislisten auf einen Blick

Blitz Gerüst	Art.-Nr. 8102.060
AllroundGerüst	Art.-Nr. 8116.056
Systemfreies Zubehör	Art.-Nr. 8103.058
Schutz-Systeme	Art.-Nr. 8121.058
Event-Systeme	Art.-Nr. 8111.031
Steigtechnik	Art.-Nr. 8118.030

HINWEISE

- ▶ Angegebene Preise zzgl. gesetzl. MwSt.
- ▶ Mindestbestellwert pro Lieferung € 25,00
- ▶ Nicht rabattfähige Preise sind mit  gekennzeichnet.

Alle Maße und Gewichte sind Richtwerte. Bauteilgewichte unterliegen Schwankungen aufgrund von Toleranzen und können daher von den gemachten Angaben abweichen. Technische Änderungen vorbehalten.

Stahlbauteile sind nach EN ISO 1461 und DASt – Richtlinie 022 verzinkt; galvanisch verzinkte Verbindungsmittel nach EN ISO 4042.

Zur Berechnung kommt der am Tag der Lieferung gültige Preis. Unsere Lieferungen erfolgen ausschließlich zu unseren heute gültigen allgemeinen Geschäftsbedingungen. Diese sind auszugsweise: Erfüllungsort ist Güglingen-Eibensbach. Eigentumsvorbehalt an der gelieferten Ware bis zur vollständigen Bezahlung. Die Preise verstehen sich ab Werk.

Fordern Sie beim Kauf die spezielle Aufbau- und Verwendungsanleitung an. Urheberrechtlich geschützt. Nachdruck, auch auszugsweise, verboten. Druckfehler und Irrtümer vorbehalten.

QUALITÄT MADE BY LAYHER



Stammsitz in Eibensbach



Werk 2 in Güglingen

HIER SCHLÄGT DAS HERZ VON LAYHER.

Qualität made by Layher kommt aus Güglingen-Eibensbach. Unser Unternehmen ist seit seiner Gründung in der Region fest verwurzelt. Bis heute sind Entwicklung, Produktion, Logistik und Verwaltung dort zusammengefasst, wo die Rahmenbedingungen für Qualität made by Layher am besten sind. Insgesamt umfassen die beiden Standorte 318.000 m² Fläche. Davon sind über 148.000 m² überdachte Produktions- und Lagerfläche. Dort entstehen in unserer hochautomatisierten Fertigung unsere Systemgerüste. Kurze Wege und schnelle Reaktionszeiten machen es möglich, die Produktion jederzeit flexibel den Erfordernissen unserer Kunden anzupassen.

MEHR MÖGLICH. DAS GERÜST SYSTEM.

Dieses Markenversprechen von Layher ist Ausdruck einer seit über 70 Jahren gelebten Markenphilosophie. Mehr Schnelligkeit, mehr Sicherheit, mehr Nähe, mehr Einfachheit und mehr Zukunft sind Werte, mit denen wir die Wettbewerbsfähigkeit unserer Kunden langfristig steigern. Mit unseren innovativen Systemen und Lösungen arbeiten wir ständig daran, den Gerüstbau noch einfacher, noch wirtschaftlicher und vor allem noch sicherer zu machen. Mit umfassenden Serviceleistungen, einem nachhaltigen Schulungsangebot und gelebter Kundennähe machen mehr als 1.900 begeisterte Layher Mitarbeiter tagtäglich für unsere Kunden mehr möglich. In 40 Ländern weltweit.



MEHR INFOS

Entdecken Sie die Welt von Layher auch im Unternehmensfilm unter:
yt-image-de.layher.com



MEHR SCHNELLIGKEIT

Hohe Materialverfügbarkeit, schlagkräftiger Lieferservice und schneller Auf- und Abbau durch 100 % Passgenauigkeit.



MEHR SICHERHEIT

Höchste Qualität, Präzision und Lebensdauer – weltweit bestätigt durch unabhängige Zertifizierungen, Prüfungen und Zulassungen. Kontinuität und langfristige Partnerschaft.

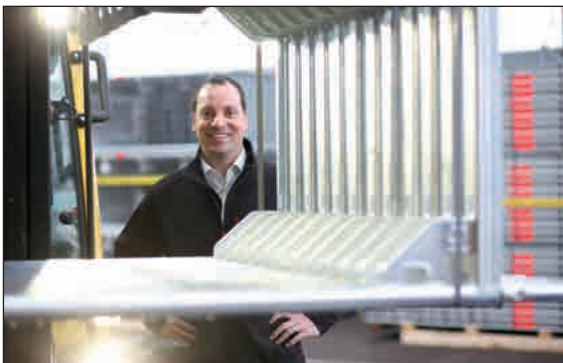

MEHR NÄHE

Umfassende persönliche Beratung und dichtes Auslieferungsnetz. Weltweite Präsenz mit eigenen Tochtergesellschaften. Familienunternehmen mit enger Kundenbindung.



MEHR EINFACHHEIT

Wirtschaftliche und praxiserprobte Gerüstsysteme mit umfassender Produktvielfalt. Systemübergreifende Kombination und flexibel einsetzbar. Schnelle Entscheidungswege durch effiziente Strukturen und Prozesse.



MEHR ZUKUNFT

Mit permanenten Produktinnovationen und Verbesserung bestehender Teile. Durch Erschließung neuer Geschäftsfelder. Mit dem integrierten System für Ertragsstärke und Werthaltigkeit. Durch umfassendes Schulungs- und Seminarangebot immer auf dem neusten Stand in technischer und kaufmännischer Hinsicht.



DAS SCHNELLE: LAYHER BLITZ GERÜST®

Mit dem Blitz Stellrahmen ist das Layher Blitz Gerüst seit Jahrzehnten das maßgebende Steckrahmengerüst auf dem Markt. Modern, schnell und robust, ideal für den Einsatz an Fassaden. Das Layher Blitz Gerüst ist durch sein vielseitiges, durchdachtes Teileangebot für den Gerüstbau wie für das Handwerk gleichermaßen rentabel einsetzbar.

Mit nur sechs Grundelementen und wenigen Handgriffen ist dieses Gerüst in logischerer Aufbaufolge schnell, weil schraubenlos montiert. Zahlreiche Ausbauteile ermöglichen eine optimale Anpassung an vorhandene Gebäudegeometrien – ohne großen Mehraufwand in der Montage. Je nach Einsatz ist das Blitz Gerüst in verschiedenen Gerüstbreiten, aus feuerverzinktem Stahl oder leichtem Aluminium lieferbar.

Dieser Katalog gibt Ihnen eine Übersicht über alle Grundelemente und Ausbauteile für folgende Gerüstsysteme

Blitz Gerüst 0,73 m breit, aus feuerverzinktem Stahl
bis Lastklasse 3 nach DIN EN 12811

Blitz Gerüst 0,73 m breit, aus Aluminium
bis Lastklasse 3 nach DIN EN 12811

Blitz Gerüst 1,09 m breit, aus feuerverzinktem Stahl
bis Lastklasse 6 nach DIN EN 12811
(je nach Bodenausführung und Feldlänge).

Allgemein bauaufsichtlich zugelassen: Die verschiedenen Gerüstsysteme des Layher Blitz Gerüsts sind mit verschiedenen bauaufsichtlichen Zulassungen zugelassen: Z-8.1-16.2 Blitz 70 Stahl, Z-8.1-840 Blitz 100 Stahl und Z-8.1-844 Blitz 70 Alu. Jede dieser allgemeinen bauaufsichtlichen Zulassungen hat einen eigenen Zulassungsgegenstand. Die Gerüstbauteile für die Verwendung in jedem der Gerüstsysteme ergeben sich aus der jeweiligen allgemeinen bauaufsichtlichen Zulassung.

Darüber hinaus liegt für das Layher Blitz Gerüst 70 Stahl eine Typenprüfung vom Bautechnischen Prüfamts des Deutschen Institut für Bautechnik vor. Diese umfasst 7 Aufbauvarianten mit Standhöhen bis 100 m.

IHRE VORTEILE AUF EINEN BLICK

- ▶ Schneller, müheloser und lotrechter Aufbau sowie ergonomisches Handling dank unkomplizierter Stecktechnik und wenigen, leichten Grundbauteilen. Zeitgewinn und enorme Kostenersparnis für Ihren Erfolg.
- ▶ Umfassende Sicherheit und höchste Stabilität während des Aufbaus und beim Arbeiten dank form- und kraftschlüssiger Bauteile.
- ▶ Das integrierte Gerüstsystem für einfache und komplizierte Einsatzzwecke ist mit allen früheren Generationen verbaubar. Große Investitionssicherheit durch lange Lebensdauer, jahrzehntelange Nachkaufmöglichkeit und kontinuierliche Weiterentwicklung.
- ▶ Ein umfassendes Teileprogramm und anwendungsorientierte Ausbauteile für alle Gewerke und Anforderungen.

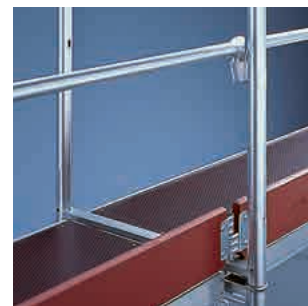

Die Summe aller Vorteile klug vereint: Das ist das Erfolgsgeheimnis des Layher Blitz Gerüsts – und damit das Erfolgsgeheimnis jedes einzelnen Anwenders – täglich aufs Neue.

DAS INTEGRIERTE GERÜSTSYSTEM: ANWENDUNGSORIENTIERTE AUSBAUTEILE

Die Schutz-Dächer

Die Layher Wetterschutzdächer können je nach Spannweite, Schnee- oder Windlast in verschiedenen Varianten genutzt werden. Dadurch sparen Sie bares Geld bei der Planung von temporären Wetterschutzdächern. Zur einfachen Anwendung auf der Baustelle stehen Ihnen übersichtliche Material- und Tragfähigkeitstabellen für Schnee- und Windlasten zur Verfügung. Schutzdächer sind für Layher keine Sonderlösung, sondern ein Standardprodukt, welches wir verlässlich liefern können.



Das Protect-System

Mit dem Protect-System bietet Layher ein Einhausungssystem passend zum AllroundGerüst und Blitz Gerüst an. Es wird z. B. im Bereich Passantenschutz in Kombination mit dem Allround Brückenträger und im Bereich Umwelt- und Lärmschutz eingesetzt. Hohe Wirtschaftlichkeit durch schnelle und leichte Montage, in einfacher und logischer Aufbaufolge und den häufigen Einsatz der wenigen Systemeinzelteile. Das Protect-System ist für Layher keine Sonderlösung, sondern ein Standardprodukt, welches wir verlässlich liefern können.



DIEBSTAHLSCHUTZ UND WERBUNG IN EINEM

Layher Individual

Stellrahmen, Xtra-N-Böden, Robustböden, Staluböden und Stahlböden können mit individuellen Prägungen versehen werden. Holzbordbretter können nach Ihren Wünschen bedruckt werden.



Layher LayPLAN

Zeit und Material sind entscheidende Faktoren im Gerüstbau. Um beides so effizient wie möglich einzusetzen, hat Layher die praxisorientierte Gerüstplanungssoftware LayPLAN im Programm.

Mit den verschiedenen Software-Paketen LayPLAN CLASSIC und LayPLAN CAD können Gerüstkonstruktionen von einfachen, kleinen Fassadeneinrüstungen bis hin zu komplexen Industrierüstungen oder auch Schutz-Dächern und Tribünen geplant werden.

LayPLAN CLASSIC

Mit den LayPLAN CLASSIC-Modulen lassen sich individuelle Gerüstlösungen schnell und einfach konfigurieren: egal ob Rund- oder Fassadengerüste oder Konstruktionen mit temporären Überdachungen. Nach Eingabe der Eckdaten wie Gebäudeabmessungen, Geländeneigung und der gewünschten Aufbauvariante liefert LayPLAN CLASSIC sekundenschnell einen Rüstvorschlag inklusive Verankerung, Aussteifung und Seitenschutz. Während der Entwurfsphase werden Gesamtlänge, Standhöhen und Fläche immer aktuell berechnet und angezeigt. Einfach auf Knopfdruck lässt sich zudem eine Materialliste ermitteln, die mit Aufbauskizze für die einzurüstende Fläche und Gesamtgewicht ausgedruckt werden kann. Dies unterstützt auch die Logistik – das erforderliche Material ist so garantiert vor Ort. Gerüstersteller profitieren von kaufmännischer und technischer Planungssicherheit, einer optimierten Bestandsauslastung und voller Kostentransparenz zu jedem Projekt-Zeitpunkt.

Nach der Fertigstellung des Rüstvorschlags liefert Ihnen der LayPLAN Materialmanager fertige Bedarfslisten, die Ihnen dabei helfen, immer genau das Material auf der Baustelle zu haben, welches Sie benötigen.

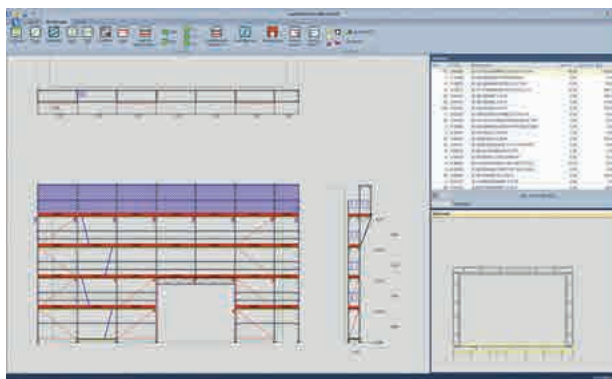

Blitz Fassadengerüst mit Konsolebene, Dachfangnetz und Durchfahrt

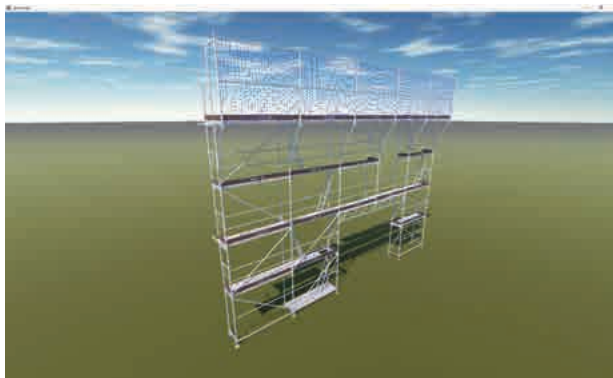

LayPLAN CLASSIC 3D-Viewer

Gerüstspindeln

Zur Geländeanpassung wählen Sie zwischen verschiedenen höhenverstellbaren **Fußspindeln** mit robustem und selbstreinigendem Rundgewinde, mit Farb- und Kerbmarkierungen zur Begrenzung des Spindelwegs. Auf ausreichende lastverteilende Unterlagen ist zu achten.

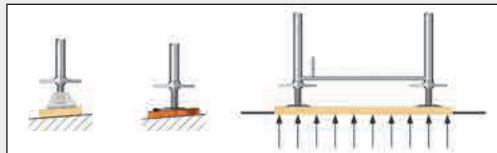

Die Rundgewinde sämtlicher Layher Gerüstspindeln haben einen Außendurchmesser von 38 mm. Das Flügelaußenmaß der Spindelmutter beträgt 205 mm. Die Abmessung der Fußplatte ist 150 x 150 mm.

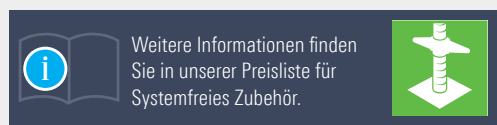

Direkte Anschlussmöglichkeit von Gerüstrohren \varnothing 48,3 mm an das Gewinderohr einer Fußspindel in beliebigem Winkel.

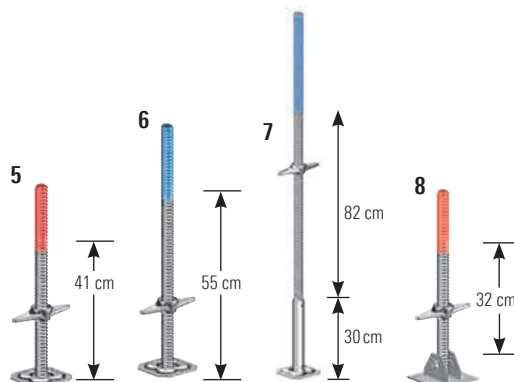

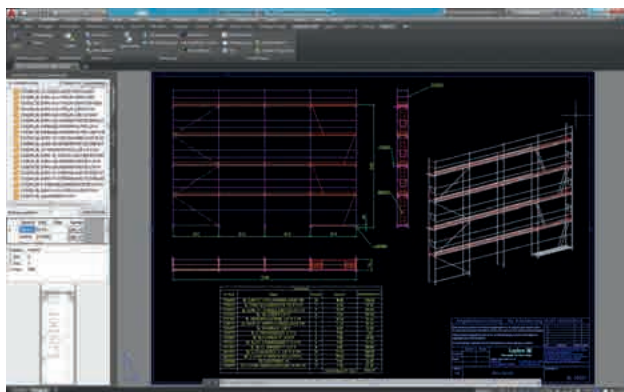

Planung von individuellen Gerüstkonstruktionen in LayPLAN CAD

LayPLAN CAD

Für komplexere Konstruktionen steht das LayPLAN CAD zur Verfügung. Hierbei handelt es sich um ein Plug-in für Autodesk AutoCAD. Dieses ermöglicht Ihnen die 3-dimensionale Planung von Gerüstkonstruktionen aller Art.

Durch die Integration ins LayPLAN-System kann die Grundplanung automatisiert in LayPLAN CLASSIC erfolgen. Anschließend werden die Daten einfach in LayPLAN CAD exportiert, welches weitere Möglichkeiten für die Detailplanung in 3D bietet. Mithilfe der Volumendarstellung ist eine visuelle Kollisionsprüfung möglich. Über eine komfortable Suchfunktion mit Vorschaubild finden Gerüstplaner dabei nicht nur eine umfangreiche Bibliothek mit Layher Einzelteilen, sondern auch bereits vorgefertigte Baugruppen für ein noch schnelleres Konstruieren. Die detaillierten Zeichnungen stehen anschließend als Ausdruck zur Verfügung. Eine Übergabe an Visualisierungs- oder Animationssoftware ist ebenfalls problemlos möglich. Auf diese Weise lassen sich Projekte nicht nur wirtschaftlich planen und zugleich genau an die Anforderungen anpassen, sondern auch bei Auftraggebern professionell präsentieren.

Wie kann ich LayPLAN erwerben?

Die Registrierung und sämtliche Bestellvorgänge werden bequem über die Layher Website aufgerufen: <http://software.layher.com>

Über ein Kontaktformular erhalten Sie Zugangsdaten zu unserem Software-Portal, in dem Sie eine 30-Tage-Testversion herunterladen können und das Bestellformular für die Vollversion vorfinden.

Pos.	Bezeichnung	Artikel-Nr.	Einzelplatzlizenz
1	LayPLAN CLASSIC Gerüstkonfigurator für Blitz Gerüst, AllroundGerüst, Wetterschutzdächer und Fahrgerüste	6345.102	500,00 €
2	LayPLAN CAD Plug-in für AutoCAD zur Konstruktion komplexer Rüstungen in 3D und für die Weiterverarbeitung der Rüstvorschläge aus LayPLAN CLASSIC	6345.103	900,00 €

Pos.	Bezeichnung	Maße L/H x B [m]	Gewicht ca. [kg]	VE [St.]	Artikel-Nr.	Einzelpreis [€]	Einzelpreis MA [€ St.]
3	Holzdielen als lastverteilende Unterlage 45 mm hoch, sägefrisch, sortiert nach S10	1,00 x 0,24	5,2	80	3816.100	4,80	
		1,50 x 0,24	7,8	80	3816.150	7,20	
4	Ausgleichsplatte für Fußspindel aus glasfaserverstärktem Polyamid, Neigungsbereich 0 – 16 %	Ø 0,30	1,3	250	4000.400	20,70	
5	Fußspindel 60 (max. Spindelweg 41 cm)	0,60	3,6	200	4001.060	15,90	10,10 100 9,10 400
6	Fußspindel 80, verstärkt (max. Spindelweg 55 cm)	0,80	4,9	200	4002.080	22,90	14,00 50 12,70 200
7	Fußspindel 150, verstärkt (max. Spindelweg 82 cm), Statik beachten	1,50	10,0	25	4002.130	48,50	
8	Schwenkbare Fußspindel 60, verstärkt (max. Spindelweg 32 cm), Statik beachten	0,60	6,1	250	4003.000	35,50	
9	Keil-Spindel-Drehkupplung		1,8	25	4735.000	38,60	

Ausgleichsrahmen



Das Gerüst kann mit Ausgleichsrahmen 0,66 m, 1,00 m und 1,50 m an den Geländeverlauf angepasst werden. Der Aufbau beginnt immer am höchsten Punkt. Der Stellrahmen 1,50 x 1,09 m verfügt über zwei Geländerkästchen und ist somit für die Verwendung in Maurergerüsten geeignet.

Gerüstaufstieg innen

Unsere Durchstiegsböden entsprechen den Anforderungen der DIN EN 12811, mit separater oder mit integrierter Etagenleiter für einen innenliegenden Aufstieg.

Als Aufstellfläche für die unterste Leiter ist ein Boden mittels **U-Anfangsriegel** oder **ein U-Anfangsprofil** einzubauen.

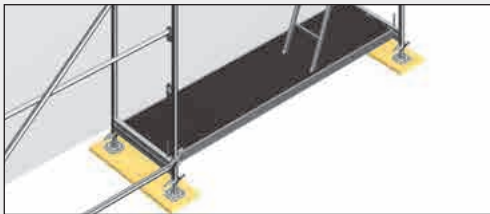

Wenn Horizontalstreben (siehe Seite 21, Pos. 6) in den entsprechenden Feldern eingebaut werden und auf dem Stellrahmen darüber ein U-Anfangsprofil eingelegt wird, kann der Boden über dem Ausgleichsstellrahmen für spezielle Zwecke demontiert werden.

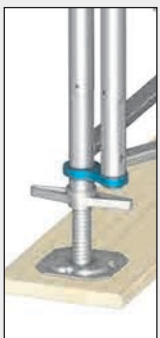

Vereinfachter Montageschritt durch Eckadapter für Rundrüstungen und Ecklösungen. Der Eckadapter wird auf die Fußspindel gesteckt, um anschließend das Aufstecken von 2 Stellrahmen zu ermöglichen. Der Stellrahmen kann nebeneinander ohne fußseitiges Anbringen einer Kupplung erfolgen. Die Höhenausrichtung des zweiten Stellrahmens entfällt. Der Achsabstand entspricht dem der Layher Drehkupplung.

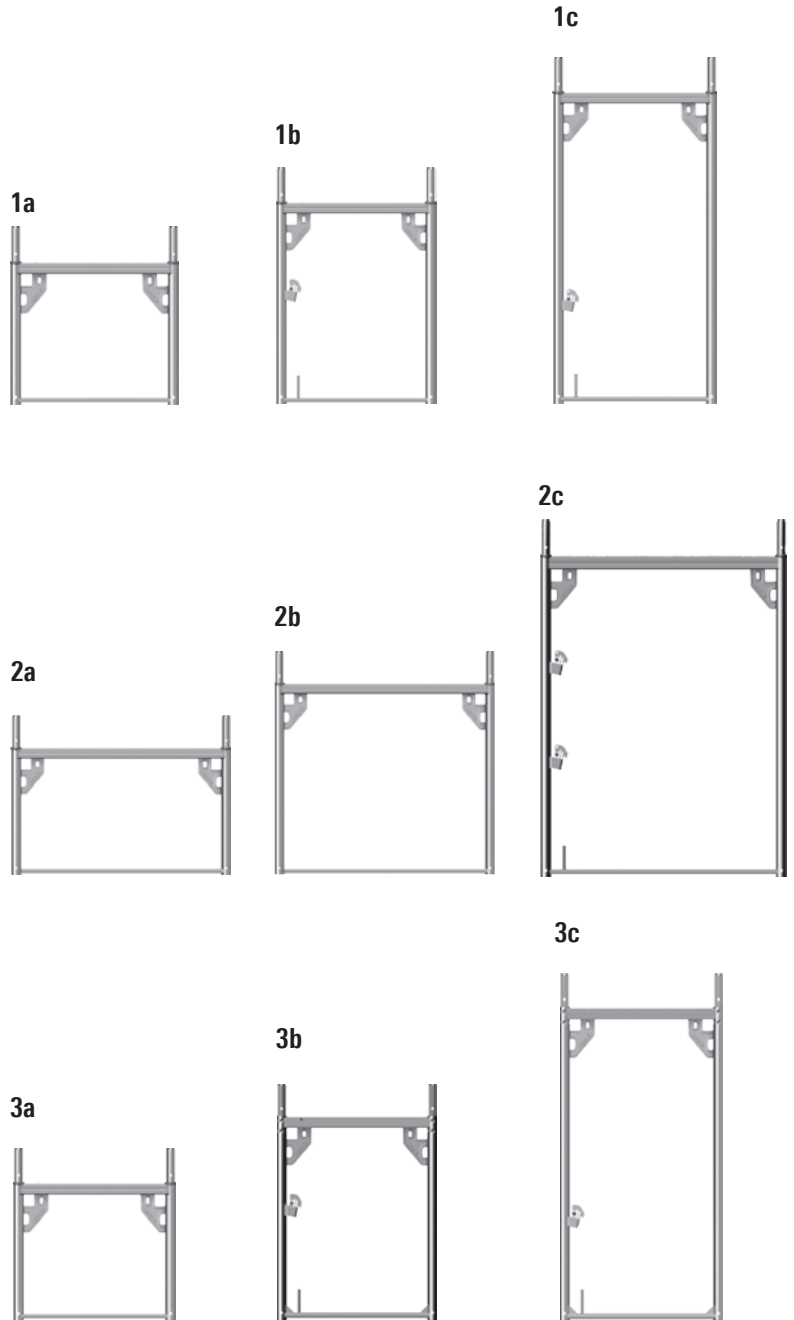

Pos.	Bezeichnung	Maße L/H x B [m]	Gewicht ca. [kg]	VE [St.]	Artikel-Nr.	Einzelpreis [€]
1	Blitz Stellrahmen LW, Stahl IND					
	a) Ausgleichsrahmen 0,66 x 0,73 m	0,66 x 0,73	9,3	75	1700.066	57,40
	b) Ausgleichsrahmen 1,00 x 0,73 m*	1,00 x 0,73	11,9	50	1700.101	62,80
	c) Ausgleichsrahmen 1,50 x 0,73 m* *mit 1 Geländerkästchen und Bordbrettzapfen	1,50 x 0,73	15,8	24	1700.150	63,90
2	Blitz Stellrahmen LW, Stahl IND					
	a) Ausgleichsrahmen 0,66 x 1,09 m	0,66 x 1,09	11,5	75	1780.066	69,50
	b) Ausgleichsrahmen 1,00 x 1,09 m	1,00 x 1,09	13,8	50	1780.100	74,10
	c) Ausgleichsrahmen 1,50 x 1,09 m* *mit 2 Geländerkästchen und Bordbrettzapfen	1,50 x 1,09	14,9	24	1780.150	80,80
3	Blitz Stellrahmen, Aluminium					
	a) Ausgleichsrahmen 0,66 x 0,73 m	0,66 x 0,73	4,1	75	1714.066	66,30
	b) Ausgleichsrahmen 1,00 x 0,73 m*	1,00 x 0,73	5,2	50	1714.101	79,40
	c) Ausgleichsrahmen 1,50 x 0,73 m* *mit 1 Geländerkästchen und Bordbrettzapfen	1,50 x 0,73	6,7	24	1714.150	94,80
4	U-Anfangsprofil, Stahl, verzinkt	0,73	2,2		1750.073	13,20
		1,09	3,2		auf Anfrage	
5	U-Anfangsriegel	0,73	3,8	42	1751.073	27,20
		1,09	5,1	42	1751.109	35,90
6	Blitz Eckadapter Achsabstand 74 mm	0,074	1,3		1704.074	34,60

Blitz Stellrahmen

Blitz Stellrahmen Lightweight

Das Bauprinzip des Stellrahmens garantiert Aufbauschwindigkeit und wackelfreie Sicherheit: Die obere Traverse ist als U-Profil ausgebildet, in das die Böden beim Aufbau leicht hineingleiten. Das Knotenblech zur Aufnahme der Diagonalen und die Geländerkästchen zum Einhängen der Geländer erfordern kein Hinlaufen, kein „Zielen“; die Verkeilung mit einem Hammerschlag bringt kraftschlüssige, wackelfreie Verbindungen. Das untere Rechteckrohr sichert die Böden automatisch beim Weiterbau und der Bordbrettbolzen nimmt die Bordbretter auf.

Vorteile des Blitz Stellrahmens LW:

- ▶ Geringes Gewicht
- ▶ Schnelle Montage von Innengeländern
- ▶ Vielseitige Möglichkeiten bei der Verankerung
- ▶ Schneller lotrechter Aufbau ohne Wasserwaage
- ▶ Maximale Durchgangshöhe

Alle Wandstärken der Blitz Stellrahmen LW sind für den Anschluss von Kupplungen zugelassen.

Der handliche Layher Stellrahmen hat keine nach außen ragenden Teile – „der läuft durch die Hand“. Geringste Außenmaße sparen Transport- und Lagerraum.

Der **Blitz Durchgangsrahmen LW 6** für sicheren Passantenschutz unter dem Gerüst, durch Umschrauben des mittigen Rohrverbinders für 0,73 m oder 1,09 m Gerüstbreite geeignet.



Adapter für den Weiterbau mit 0,73 m Stellrahmen (Art.-Nr. 0732.299) auf Anfrage.

Der Blitz Stellrahmen LW, 2,00 m, für Brüstung 9

wird dort eingesetzt, wo ein Dachvorsprung in das Gerüst hineinragt. Oberhalb kann dann mit normalen Stellrahmen noch maximal 4 Etagen hoch weitergebaut werden.

Sicherung der Stellrahmenstöße mit **Fallstecker 10** in besonderen Fällen, gegen unbeabsichtigtes Ausheben, z. B. beim Versetzen von Gerüsteinheiten mit Kran, beim Einsatz von Schutzgitterstützen oder bei besonderen Windverhältnissen (siehe AuV).

Mit dem **Reduzierstück von 1,09 m auf 0,73 m 12** ist eine Reduzierung in der Gerüstbreite von 1,09 m auf 0,73 m möglich. Dies kann z. B. in großer Höhe aus statischen Gründen geboten sein. Möglich wird dadurch die Verwendung von 70er Stellrahmen auf einem Unterbau von meterbreitem Gerüst.

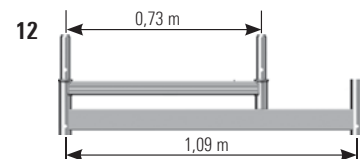
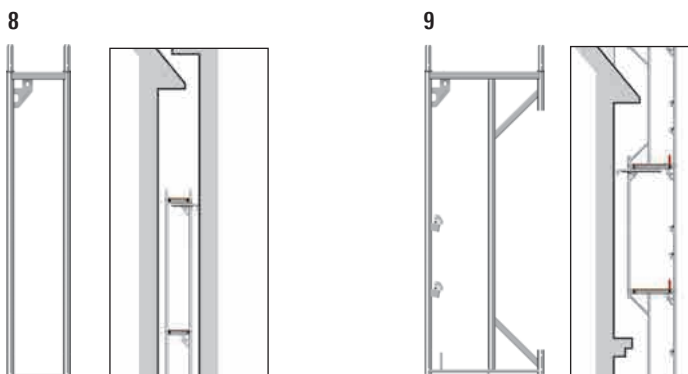
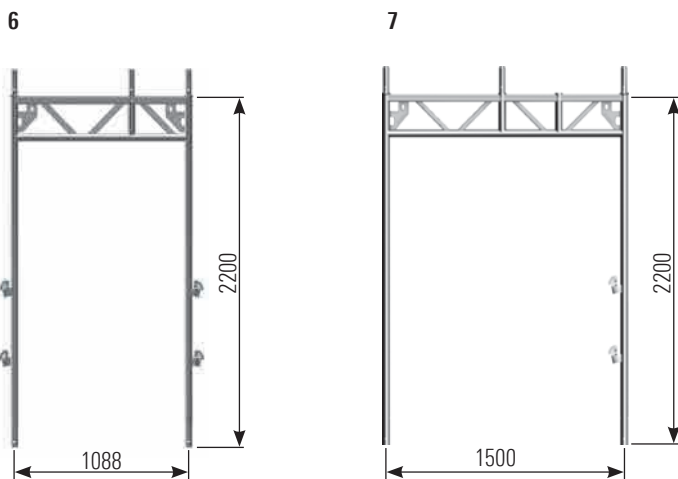
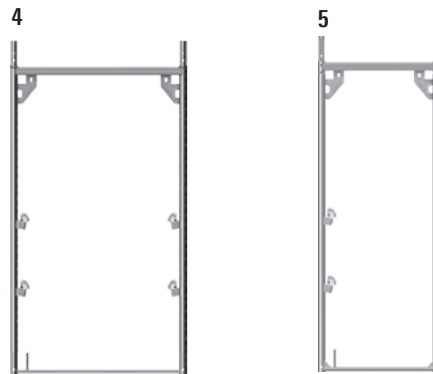
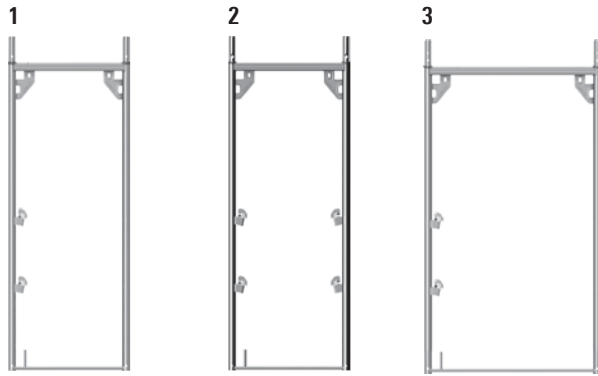

Pos.	Bezeichnung	Maße L/H x B [m]	Gewicht ca. [kg]	VE [St.]	Artikel-Nr.	Einzelpreis [€]
1	Blitz Stellrahmen LW, Stahl Standardrahmen 2,00 x 0,73 m mit 2 Geländerkästchen (nur für Außengeländer)	IND 2,00 x 0,73	18,8	24	1700.200	64,90
2	Blitz Stellrahmen LW, Stahl Standardrahmen 2,00 x 0,73 m mit 4 Geländerkästchen (für Innen- und Außengeländer)	IND 2,00 x 0,73	19,6	24	1710.200	83,00
3	Blitz Stellrahmen LW, Stahl Standardrahmen 2,00 x 1,09 m, mit 2 Geländerkästchen (nur für Außengeländer)	IND 2,00 x 1,09	21,5	24	1780.200	81,60
4	Blitz Stellrahmen LW, Stahl Standardrahmen 2,00 x 1,09 m mit 4 Geländerkästchen (für Innen- und Außengeländer)	IND 2,00 x 1,09	22,3	24	1785.200	97,20
5	Blitz Stellrahmen, Aluminium Standardrahmen 2,00 x 0,73 m	2,00 x 0,73	8,6	24	1714.200	99,50
6	Blitz Durchgangsrahmen LW Stahl, feuerverzinkt	2,20 x 1,09	28,4	24	1779.109	179,10
7	Blitz Durchgangsrahmen LW Stahl, feuerverzinkt	2,20 x 1,50	31,2	24	1779.150	184,90
8	Blitz Stellrahmen LW, Stahl schmaler Stellrahmen 2,00 x 0,36 m	2,00 x 0,36	18,3	50	1717.200	73,30
9	Blitz Stellrahmen LW, 2,00 m, für Brüstung Stahl, feuerverzinkt	2,00 x 0,73	22,7	25	1718.200	131,30
10	Fallstecker, rot, Ø 11 mm		0,2	100	4000.001	1,10
11	Geländerkästchen-Abdeckung Polypropylen		0,6	10	1710.003	34,80
12	Reduzierstück von 1,09 m auf 0,73 m mit aufgeschweißtem U-Profil	1,09	8,3	20	4027.000	100,30

Gerüstböden

Unsere Gerüstböden entsprechen den Anforderungen der DIN EN 12811.

Im Layher System wählen Sie je nach Einsatzart und Gerüstgruppe, aber auch nach Ihren betrieblichen Voraussetzungen und Prioritäten, Böden aus feuerverzinktem Stahl, Aluminium oder einem Aluminiumrahmen mit Sperrholzplatte. Die Tragfähigkeit des Gesamtsystems ist zu beachten. Die Krallen der Layher Gerüstböden gleiten beim Aufbau leicht in die U-Profile der Stellrahmen. Das garantiert unübertroffene schnelle Montagezeiten.

Der **Stahlboden LW 1** erfüllt dieselben Tragfähigkeitswerte, wie der bewährte **Stahlboden T4 2** – bei deutlich geringerem Gewicht, dank dem Einsatz von höherfestem Stahl und einer intelligenten Kombination aus Profilierungen und Lochungen.

Der **U-Xtra-N-Boden 4** ist baugleich mit dem bewährten U-Robustboden, ist aber mit einer glasfaserverstärkten Kunststoffplatte versehen. Diese ist enorm witterungsbeständig: kein Verrotten, kein Pilzbefall, keine ausgebrochenen Nietlöcher. Die Bruchlast des Bodens mit Kunststoffplatte liegt ca. 3-mal höher als die von trockenem Sperrholz. Die Oberfläche ist mit einer Anti-Rutsch-Struktur versehen, die sehr leicht zu reinigen ist. Putz- oder Schmutzrückstände sind schnell mit Hochdruckreiniger oder Spachtel entfernt.

Der **U-Stalu-Boden 6-8** ist ein leichter und langlebiger Aluminiumboden mit robuster, vernieteter Stahlkappe.

Individuelle Prägung

Die Layher Stahlböden können mit individuellen Schriftzügen versehen werden. Gut sichtbar direkt auf dem Seitensteg des Stahlbodens geben sie dem Layher Stahlboden das gewisse Etwas. Individuelle Prägungen bieten Ihnen außerdem einen hochwertigen Diebstahlschutz.



Ähnlich wie beim Stahlboden, können auch die Stalu-, Xtra-N- und Robustböden mit individuellen Prägungen versehen werden. Dank der Nadelprägung macht diese einen besonders hochwertigen Eindruck.



1



2



3



4



5



6

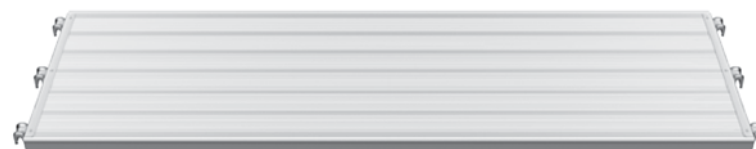

7



8









9



10



Pos.	Bezeichnung	Einsatz bis Lastklasse	Maße L/H x B [m]	Gewicht ca. [kg]	VE [St.]	Artikel-Nr.	Einzelpreis [€]	
1	U-Stahlboden LW, 0,32 m breit Stahl, feuerverzinkt gelochte, rutschsichere Arbeitsfläche	IND	6	0,73 x 0,32	5,6	60	3883.073	51,20
			6	1,09 x 0,32	7,7	60	3883.109	52,30
			6	1,57 x 0,32	10,5	60	3883.157	53,70
			6	2,07 x 0,32	13,4	60	3883.207	60,10
			5	2,57 x 0,32	16,4	60	3883.257	69,60
			4	3,07 x 0,32	19,3	60	3883.307	78,80
2	U-Stahlboden T4, 0,32 m breit Stahl, feuerverzinkt gelochte, rutschsichere Arbeitsfläche	IND	6	0,73 x 0,32	6,0	60	3812.073	47,60
			6	1,09 x 0,32	8,3	60	3812.109	48,50
			6	1,29 x 0,32	9,8	60	3802.129	50,80
			6	1,40 x 0,32	10,6	60	3802.140	51,60
			6	1,57 x 0,32	11,6	60	3812.157	49,90
			6	2,07 x 0,32	14,9	60	3812.207	55,90
			5	2,57 x 0,32	18,2	60	3812.257	64,60
			4	3,07 x 0,32	21,5	60	3812.307	73,30
3	U-Stahlboden, 0,19 m breit Ausführung wie Art.-Nr. 3812 als Ausgleichsboden, z. B. bei Deckengerüsten	IND	6	0,73 x 0,19	5,1	50	3801.073	34,80
			6	1,09 x 0,19	6,4	50	3801.109	41,40
			6	1,29 x 0,19	7,4	50	3801.129	42,20
			6	1,40 x 0,19	8,0	50	3801.140	42,30
			6	1,57 x 0,19	8,5	50	3801.157	42,60
			6	2,07 x 0,19	10,2	50	3801.207	49,60
			5	2,57 x 0,19	13,2	50	3801.257	58,00
			4	3,07 x 0,19	15,3	50	3801.307	67,30
4	U-Xtra-N-Boden, 0,61 m breit Alu-Holmprofil, glasfaserverstärkte Kunststoffplatte extrem langlebig, leicht, rutschsicher, gut stapelbar	IND	3	0,73 x 0,61	7,0	60	3866.073	86,00
			3	1,09 x 0,61	9,5	60	3866.109	105,70
			3	1,57 x 0,61	13,0	40	3866.157	127,50
			3	2,07 x 0,61	16,2	40	3866.207	158,90
			3	2,57 x 0,61	19,0	40	3866.257	188,20
			3	3,07 x 0,61	23,5	40	3866.307	225,40
5	U-Xtra-N-Boden, 0,32 m breit Ausführung wie Art.-Nr. 3866 als Ausgleichsboden, z. B. bei Deckengerüsten	IND	6	1,57 x 0,32	8,5	30	3877.157	102,90
			5	2,07 x 0,32	10,7	30	3877.207	122,00
			4	2,57 x 0,32	13,0	30	3877.257	140,60
			3	3,07 x 0,32	15,2	30	3877.307	160,80
6	U-Stalu-Boden T9, 0,61 m breit extrem leichter Aluminiumboden mit robusten, vernieteten Stahlkappen, Stapelhöhe nur 54 mm	IND	6	0,73 x 0,61	6,6	40	3867.073	98,00
			6	1,09 x 0,61	8,8	40	3867.109	115,00
			6	1,57 x 0,61	11,7	40	3867.157	130,20
			6	2,07 x 0,61	14,8	40	3867.207	157,70
			5	2,57 x 0,61	17,9	40	3867.257	186,30
			4	3,07 x 0,61	21,0	40	3867.307	211,60
7	U-Stalu-Boden T9, 0,32 m breit Ausführung wie Art.-Nr. 3867 als Ausgleichsboden, z. B. bei Deckengerüsten	IND	6	1,57 x 0,32	7,4	30	3856.157	93,50
			6	2,07 x 0,32	9,2	30	3856.207	110,30
			5	2,57 x 0,32	11,0	30	3856.257	126,50
			4	3,07 x 0,32	13,3	30	3856.307	145,80
8	U-Stalu-Boden T9, 0,19 m breit Ausführung wie Art.-Nr. 3867 als Ausgleichsboden, z. B. bei Deckengerüsten	IND	6	1,57 x 0,19	5,6	50	3857.157	66,20
			6	2,07 x 0,19	7,2	50	3857.207	80,10
			5	2,57 x 0,19	8,7	50	3857.257	93,20
			4	3,07 x 0,19	10,2	50	3857.307	110,90
9	U-Alu-Boden, gelocht, 0,32 m breit Boden und Kappen aus Aluminium mit robusten Stahlkrallen, gelochte, rutschsichere Arbeitsfläche	IND	6	0,73 x 0,32	3,1	60	3803.073	75,50
			6	1,09 x 0,32	4,4	60	3803.109	79,20
			6	1,57 x 0,32	6,5	60	3803.157	84,50
			5	2,07 x 0,32	8,0	60	3803.207	101,40
			4	2,57 x 0,32	10,0	60	3803.257	118,00
			3	3,07 x 0,32	11,5	60	3803.307	135,20
10	U-Robustboden, 0,61 m breit Alu-Holmprofil, Sperrholzplatte BFU 100 Phenolharzbeschichtung und Fäulnis-Schutz; leicht, rutschsicher, gut stapelbar	IND	3	0,73 x 0,61	7,0	60	3835.073	83,40
			3	1,09 x 0,61	9,7	60	3835.109	99,10
			3	1,57 x 0,61	13,0	40	3835.157	109,60
			3	2,07 x 0,61	16,5	40	3835.207	122,30
			3	2,57 x 0,61	20,0	40	3835.257	139,50
			3	3,07 x 0,61	23,5	40	3835.307	165,10

SW = Schlüsselweite VE = Verpackungseinheit MA = Mindestabnahme  = ab Werkslager lieferbar  = Lieferzeit auf Anfrage  = nur in dieser Verpackungseinheit lieferbar  = nicht rabattfähig  = Paketpreis je VE
 = das Zulassungsverfahren ist noch nicht abgeschlossen IND = Layher Individual möglich – siehe Seite 7

Gerüstaufstieg innen

Unsere Durchstiegsböden entsprechen den Anforderungen der DIN EN 12811, mit separater oder mit integrierter Etagenleiter für einen innenliegenden Aufstieg.

Als Aufstellfläche für die unterste Leiter ist ein Boden mittels **U-Anfangsriegel** oder ein **U-Anfangsprofil** (siehe Seite 10/11) einzubauen.



Gerüstaufstieg außen

Podesttreppen aus Aluminium mit Geländer für einen bequemen Außenanfstieg, der Materialtransport erlaubt (siehe Seite 30).

Eckboden, verstellbar 10

Bei angrenzenden Rahmenfeldern im 0,73 m breiten Gerüst werden die Ecken mit Eckböden abgedeckt. Damit sind systemkonforme Abdeckungen kein Problem mehr, ohne Stolperfallen haben Sie eine durchgängige Bodenfläche.

Durchstiege mit versetztem Deckel 4/5/6/7

Der versetzte Deckel lässt sich auch bei aufgelegten Überbrückungsbohlen öffnen und schließen.



Die **Stahlbohle 17** ist eine hoch belastbare und deshalb sichere Überbrückung für alle Gerüstsysteme. Sie wird gegenüber Holzbohlen bevorzugt in Bereichen mit hohen Anforderungen an den Brandschutz eingesetzt.

- ▶ Lange Lebensdauer, wiederverwendbar
- ▶ Geringeres Gewicht im Vergleich zur Holzbohle
- ▶ Rutsicher und nicht brennbar
- ▶ Wenn mind. 2 Stahlbohlen nebeneinander liegen, dürfen diese auch im Fang- und Dachfangerüst verwendet werden

Die Auflagerlänge muss mind. 10 cm an jedem Auflager betragen.

Gerüstdielen aus Holz finden Sie in unserer Preisliste für Systemfreies Zubehör.

Jede Bohle ist an jedem Auflager durch zwei Kunststoff-Rastzapfen oder eine Sicherungsschraube gegen Verschieben und Abheben zu sichern.

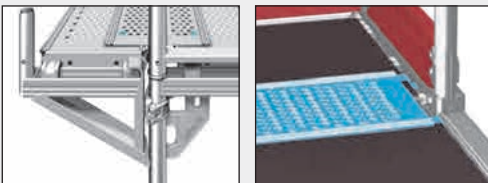

Zum Schließen von systembedingten Spalten können **Spaltabdeckungen 15, 16** oder der **teleskopierbare Spaltboden 20** verwendet werden.

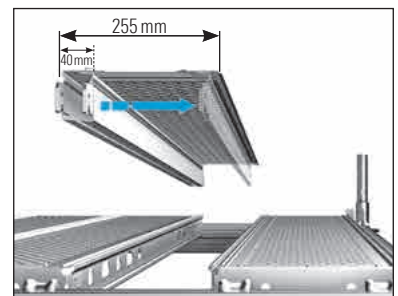
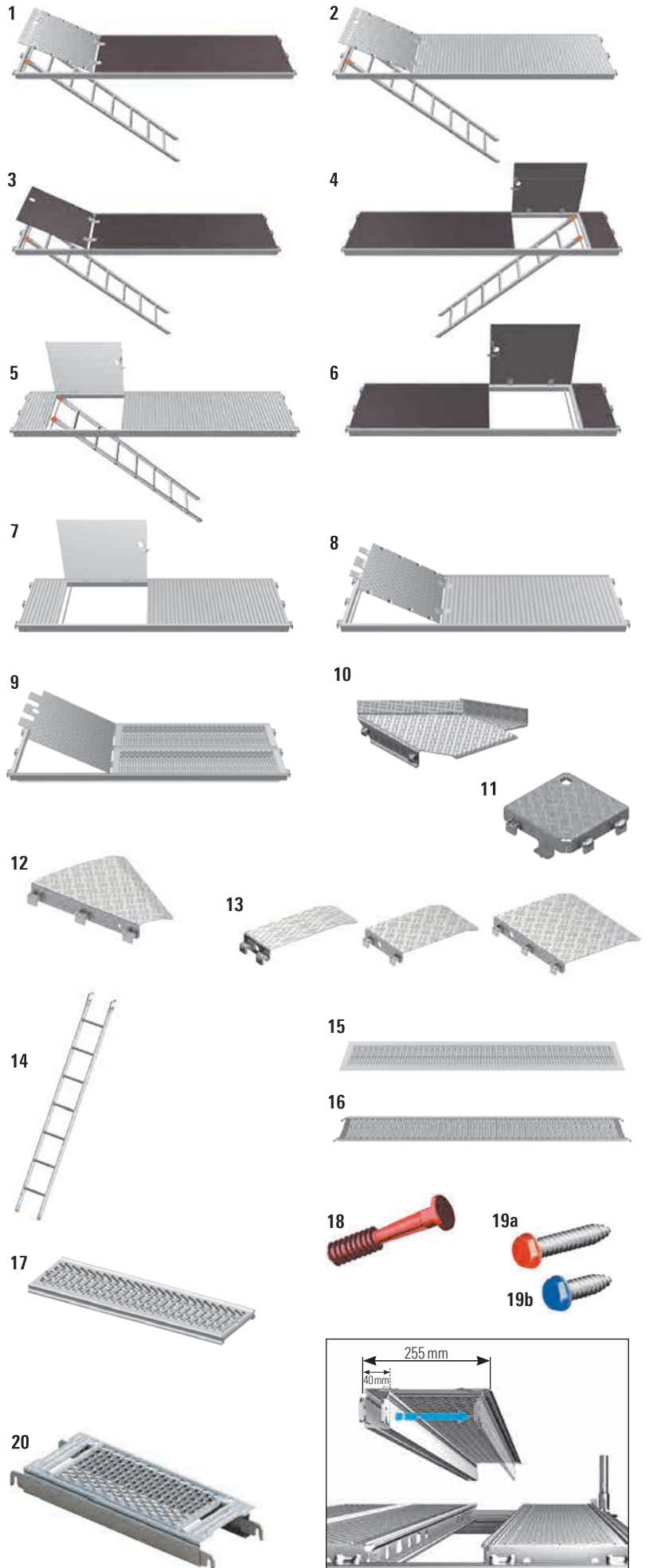

Pos.	Bezeichnung	Einsatz bis Lastklasse	Maße L/H x B [m]	Gewicht ca. [kg]	VE [St.]	Artikel-Nr.	Einzelpreis [€]	
1	U-Xtra-N-Durchstieg, 0,61 m breit, mit integrierter Etagenleiter , Belagfläche aus glasfaserver- stärkter Kunststoffplatte; Durchstiegsklappe aus Aluminium	IND	3	2,57 x 0,61	25,4	40	3869.257	289,90
			3	3,07 x 0,61	29,5	40	3869.307	322,20
2	U-Alu-Durchstieg, 0,61 m breit, mit integrierter Etagenleiter leichter Durchstieg mit Belagfläche aus Aluminium	IND	3	2,57 x 0,61	24,0	40	3852.257	309,40
			3	3,07 x 0,61	28,0	40	3852.307	345,30
3	U-Robust-Durchstieg, 0,61 m breit, mit integrierter Etagenleiter	IND	3	2,57 x 0,61	24,0	40	3838.257	262,10
			3	3,07 x 0,61	27,4	40	3838.307	299,00
4	U-Robust-Durchstieg, 0,61 m breit, Deckel versetzt, mit integrierter Etagenleiter	IND	3	2,57 x 0,61	25,2	40	3859.257	273,70
			3	3,07 x 0,61	28,4	40	3859.307	310,70
5	U-Alu-Durchstieg, 0,61 m breit, Deckel versetzt mit integrierter Etagenleiter	IND	3	2,57 x 0,61	27,0	40	3875.257	345,50
			3	3,07 x 0,61	31,0	40	3875.307	381,70
6	U-Robust-Durchstieg, 0,61 m breit, Deckel versetzt, ohne Leiter, Verwendung mit 4008.007	IND	3	1,57 x 0,61	14,2	40	3858.157	181,30
			3	2,07 x 0,61	17,2	40	3858.207	192,90
7	U-Alu-Durchstieg, 0,61 m breit, Deckel versetzt ohne Leiter, Verwendung mit 4008.007	IND	3	2,07 x 0,61	17,6	40	3875.207	271,50
8	U-Alu-Durchstieg, 0,61 m breit leichter Durchstieg mit Belagfläche aus Aluminium Durchstiegsklappe aus Aluminium	IND	3	1,57 x 0,61	15,1	40	3851.157	204,40
			3	2,07 x 0,61	17,0	40	3851.207	215,90
			3	2,57 x 0,61	20,0	40	3851.257	252,90
			3	3,07 x 0,61	24,5	40	3851.307	287,60
9	U-Durchstieg Stahlboden, 0,64 m breit Durchstiegsklappe aus Aluminium		4	2,07 x 0,64	28,9	30	3813.207	282,10
			4	2,57 x 0,64	38,0	30	3813.257	329,20
10	Eckboden, verstellbar für Winkel von 45° – 90°, mit integriertem Bordbrett in Stahl		3	0,61	21,5	30	3819.000	164,50
11	U-Konsol-Eckboden, 0,32 m			0,32	7,1	80	3868.232	76,30
12	U-Eckboden für Rundrüstung 30°, Stahl			0,73	8,2	120	3868.000	50,70
				1,09	12,1		auf Anfrage	
13	U-Boden für Ausgleichsfeld für Stahl-Stellrahmen			0,50 x 0,19	4,3	50	3868.019	40,00
				0,50 x 0,32	7,2	100	3868.032	42,60
				0,50 x 0,61	13,8	100	3868.061	60,50
14	Etagenleiter T15, Stahl, 7 Sprossen für AllroundGerüst und Blitz Gerüst			2,15 x 0,35	7,6	70	4008.007	52,90
15	Stahl Spaltblech, 0,32 m breit Bauhöhe nur 10 mm Einsatz bis Lastklasse 6 bei einer max. Spaltbreite von 20 cm		6	0,73 x 0,32	2,6	150	3881.000	13,20
			6	1,09 x 0,32	3,8	150	3881.001	20,10
			6	1,57 x 0,32	4,2	100	3881.002	28,60
			6	2,07 x 0,32	6,3	100	3881.003	37,10
			6	2,57 x 0,32	8,5	100	3881.004	45,70
			6	3,07 x 0,32	12,0	100	3881.005	55,40
16	U-Spaltblech, mit Haken Bauhöhe nur 10 mm Einsatz bis Lastklasse 6 bei einer max. Spaltbreite von 20 cm		6	1,57 x 0,32	4,5	100	3882.157	48,60
			6	2,07 x 0,32	6,6	100	3882.207	56,90
			6	2,57 x 0,32	8,8	100	3882.257	65,40
			6	3,07 x 0,32	12,3	100	3882.307	74,80
17	Stahlbohle 0,30 m Stahl, feuerverzinkt		6	1,00 x 0,30	6,5	30	3880.100	38,10
			6	1,50 x 0,30	10,3	30	3880.150	44,90
			5	2,00 x 0,30	12,8	30	3880.200	51,60
			3	2,50 x 0,30	15,3	30	3880.250	58,60
	Stahlbohle 0,20 m Ausführung wie 3880		6	1,00 x 0,20	4,8	100	3878.100	38,10
			6	1,50 x 0,20	7,2	100	3878.150	44,90
			5	2,00 x 0,20	9,5	100	3878.200	51,60
			3	2,50 x 0,20	11,8	100	3878.250	58,60
18	Rastzapfen aus Kunststoff, Ø 11 mm				0,1	100	3800.006	21,50
19a	Sicherungsschraube, lang (rot), Stahl verzinkt zur Sicherung von Stahlbohlen auf Stahlböden.		SW 19	0,08 x 0,03	4,0	50	3800.009	106,50
			SW 22	0,08 x 0,03	4,0	50	3800.010	106,50
19b	Sicherungsschraube, kurz (blau), Stahl verzinkt zur Sicherung von Stahl Spaltblech auf Stahlböden		SW 19	0,04 x 0,02	2,3	50	3800.011	90,50
			SW 22	0,04 x 0,02	2,3	50	3800.012	90,50
20	Teleskopierbarer U-Spaltboden schließt Spalte zwischen 40 und 255 mm		6	0,73	5,2	40	3881.073	43,10
			6	1,09	7,8	40	3881.109	54,00
			6	1,40	10,1	40	3881.140	61,60
			6	1,57	11,4	40	3881.157	66,60
			6	2,07	14,9	40	3881.207	80,60
			5	2,57	18,6	40	3881.257	95,70
			4	3,07	22,3	40	3881.307	109,70

Sie wählen zwischen **Einzel- 1** und **Doppelgeländern in Stahl 2** oder **Doppelgeländern in Aluminium 3**. Alle Geländer werden in die Geländerkästchen der Stellrahmen eingehängt und durch Hammerschlag auf den Keil kraftschlüssig und wackelfrei verbunden.

Die **Stirngeländer 4/5** werden mit der angeschweißten Halbkupplung am Vertikalrohr verkeilt.

Die **Doppelstirngeländer 6/7** werden mit der angeschweißten Halbkupplung am Vertikalrohr verschraubt.

Das **verstellbare Geländer 8** ist für Innen- und Außen-Ecken sowie bei Passfeldern geeignet. Eine Geländeranschlussnase ist drehbar gelagert.

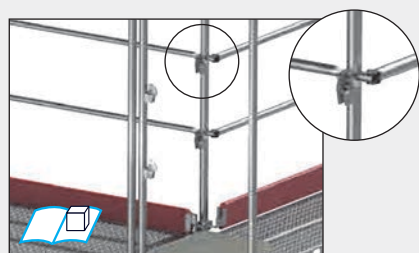

Stirngeländer, verstellbar 9

Die Teleskopfunktion des verstellbaren **Stirngeländers 9** erlaubt die einwandfreie Anpassung auf Konsolbreiten von 0,36 bis 0,73 m bei Gerüstbreiten von 0,73 und 1,09 m ohne improvisieren.

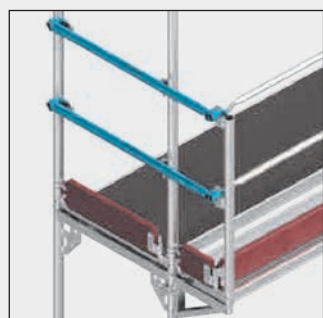

Blitz Arretier-Geländerkästchen 10

Schnelle Montage von Innengeländern am Blitz Stellrahmen LW. Geländerkästchen werden durch einfaches Einstecken und Drehen befestigt.



Blitz Innengeländerhalter 11

Schnelle Montage von Innengeländern (auch an älteren Stellrahmen) durch Verkeilen der U-Schiene am Stellrahmenholm.

Geländerkupplung 12

Für Geländeranschluss außerhalb des Rastermaßes, auch für wandseitigen Geländeranbau an älteren Stellrahmen.

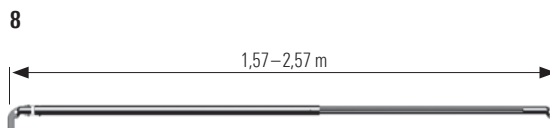
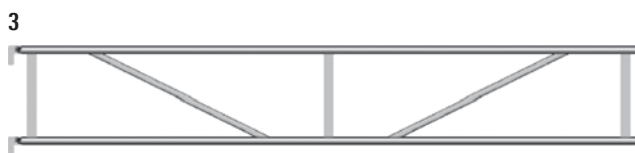

Pos.	Bezeichnung	Maße L/H x B [m]	Gewicht ca. [kg]	VE [St.]	Artikel-Nr.	Einzelpreis [€]	
1	Geländer Stahl	0,73	1,6	50	1724.073	13,50	
		1,09	2,0	50	1724.109	14,10	
		1,57	2,9	140	1725.157	14,60	
		2,07	3,8	140	1725.207	15,70	
		2,57	4,7	140	1725.257	16,90	
		3,07	5,6	140	1725.307	18,00	
2	Doppelgeländer Stahl	1,57 x 0,50	7,9	70	1728.157	36,70	
		2,07 x 0,50	10,5	70	1728.207	39,80	
		2,57 x 0,50	12,4	70	1728.257	42,20	
		3,07 x 0,50	14,1	70	1728.307	48,60	
		4,14 x 0,50	21,0	70	1728.414	86,20	
3	Doppelgeländer Aluminium	1,57 x 0,50	3,5	50	1732.157	53,30	
		2,07 x 0,50	4,6	50	1732.207	72,00	
		2,57 x 0,50	5,8	50	1732.257	79,10	
		3,07 x 0,50	6,7	50	1732.307	91,20	
4	Stirngeländer, 0,73 m	0,73	2,2	200	1725.073	19,50	
5	Stirngeländer, 1,09 m	1,09	3,5	200	1725.109	21,00	
6	Doppelstirngeländer, 0,73 m	SW 19	0,73	4,4	100	1728.719	29,20
		SW 22	0,73	4,4	100	1728.722	29,20
7	Doppelstirngeländer, 1,09 m	SW 19	1,09	5,6	50	1728.119	33,20
		SW 22	1,09	5,6	50	1728.122	33,20
8	Geländer, verstellbar Verstellbereich 1,57 m – 2,57 m		6,9	50	1726.000	55,40	
9	Stirngeländer, verstellbar für Konsollagen von 0,36 bis 0,73 m bei breiten Stellrahmen 0,73 und 1,09 m	1,02	5,5		1726.001	60,70	
10	Blitz Arretier-Geländerkästchen		0,5	450	1735.100	9,60	
11	Blitz Innengeländerhalter ohne Bordbrettbolzen	1,00	3,1	160	1716.300	24,10	
	Blitz Innengeländerhalter mit Bordbrettbolzen	1,00	3,3	160	1716.301	30,20	
12	Geländerkupplung mit Kästchen		1,3	25	1735.000	15,60	

Seitenschutz

Bordbretter 1/2

Einfaches Einhängen in den Bordbrettbolzen, für den vollständigen dreiteiligen Seitenschutz. Holz, Farbe rotbraun.

Individuelle Bordbrettgestaltung

Die Bordbretter lassen sich auf Wunsch individuell in der Farbgebung und im Aufdruck gestalten. Prüfung der RAL-Farbe auf Anfrage.



Details zu Mindestabnahmemengen finden Sie in der Layher Info „Layher Individual“

Halbkupplung mit Bordbrettbolzen 3

Bordbrettanschluss beispielsweise an Innenecken und Blitz Fahrgerüsten.

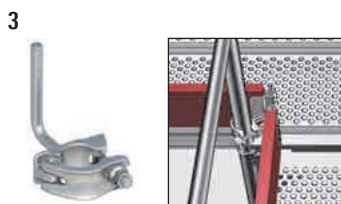

Diagonalaussteifung

Diagonalen 4/5/7

Für die Vertikalaussteifung des Gerüsts parallel und senkrecht zur Fassade, Rohrdurchmesser 42,4 mm

Die Diagonalführung für den Regelaufbau ist im Zulassungsbescheid festgelegt. Die Diagonalen werden in das Knotenblech am oberen Ende des Stellrahmens eingeführt. Mit der zugelassenen Keil-Halbkupplung am unteren Diagonal-Punkt verkeilt, bilden sie eine absolut kraftschlüssige, wackelfreie Verstrebung mit einfacher Korrekturmöglichkeit beim Aufbau.



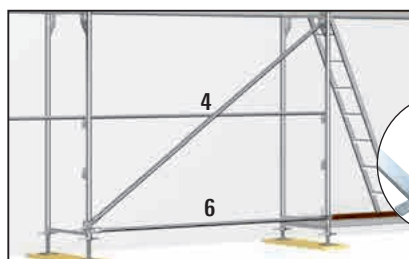
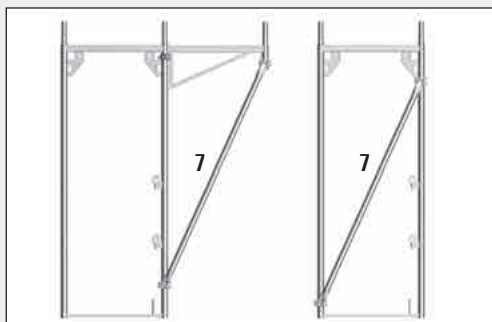



Die Horizontalstrebe ist im Fußbereich des Diagonal-feldes einzubauen.



Sitzt der Schließbügel der Keil-Halbkupplung der Vertikaldiagonale genau unter der Lochmarkierung, so ist das Gerüstfeld senkrecht ausgerichtet.

Pos.	Bezeichnung		Maße L/H x B [m]	Gewicht ca. [kg]	VE [St.]	Artikel-Nr.	Einzelpreis [€]
1	Bordbrett für Längsseite	IND	0,73 x 0,15	1,6	140	1756.073	11,80
			1,09 x 0,15	2,4	140	1756.109	13,10
			1,57 x 0,15	3,1	140	1757.157	14,10
			2,07 x 0,15	4,7	140	1757.207	15,10
			2,57 x 0,15	5,6	140	1757.257	16,30
			3,07 x 0,15	6,8	140	1757.307	17,70
			4,14 x 0,15	10,3	140	1757.414	29,90
2	Bordbrett für Stirnseite	IND	0,73 x 0,15	1,8	250	1757.073	10,60
			1,09 x 0,15	2,3	140	1757.109	12,30
3	Halbkupplung mit Bordbrettbolzen	SW 19		1,0	25	4708.019	14,30
		SW 22		1,0	25	4708.022	14,30

Pos.	Bezeichnung		Maße L/H x B [m]	Gewicht ca. [kg]	VE [St.]	Artikel-Nr.	Einzelpreis [€]
4	Diagonale mit Keil-Halbkupplung für 2,07 m-Feldlänge, 2,00 m Feldhöhe für 2,57 m-Feldlänge, 2,00 m Feldhöhe für 3,07 m-Feldlänge, 2,00 m Feldhöhe für 2,57 m-Feldlänge, 1,50 m Feldhöhe		2,80	7,0	50	1736.207	29,70
			3,20	7,8	50	1736.257	31,20
			3,60	8,3	50	1736.307	33,30
			2,97	7,3	50	1737.257	34,00
5	Diagonale mit 2 Halbkupplungen für 1,57 m-Feldlänge, 2,00 m Feldhöhe	SW 19	2,25	6,5	50	1736.157	44,10
6	Horizontalstrebe mit 2 Keilhalbkupplungen für 2,07 m-Feldlänge für 2,57 m-Feldlänge für 3,07 m-Feldlänge		2,07	6,9	50	1727.207	52,60
			2,57	8,6	50	1727.257	56,20
			3,07	10,4	50	1727.307	66,20
7	Querdiagonale mit 2 Halbkupplungen zur Abstützung der Konsole 0,73 m, als Diagonale im Stellrahmen 0,73 m und als Diagonale im Feld 1,57 x 1,0 m	SW 19	1,80	6,0	50	1740.177	38,80
		SW 22	1,80	6,0	50	1741.177	38,80
	zur Abstützung der Konsole 1,09 m und im Stellrahmen 1,09 m	SW 19	1,95	6,4	50	1740.195	40,80
		SW 22	1,95	6,4	50	1741.195	40,80

SW = Schlüsselweite VE = Verpackungseinheit MA = Mindestabnahme  = ab Werkslager lieferbar  = Lieferzeit auf Anfrage  = nur in dieser Verpackungseinheit lieferbar  = nicht rabattfähig  = Paketpreis je VE
 = das Zulassungsverfahren ist noch nicht abgeschlossen IND = Layher Individual möglich – siehe Seite 7

Konsolen

Das Blitz Gerüst lässt sich schnell nach innen oder außen verbreitern: Die **Konsolen** werden mit der angeschweißten Halbkupplung im Knotenblech des Stellrahmens befestigt und bilden dann eine Bodenebene mit dem Hauptgerüst.

Die **Kombi-Konsole 3** ermöglicht die Verwendung der **Steckkonsole 5/6** an einer Konsole, wenn die Gerüstbreite 0,90 m gefordert wird oder Rücksprünge im Gebäude ausgeglichen werden sollen.



Die **Steckkonsolen, 0,22 m 5 und 0,36 m 6** dienen dem schnellen baubegleitenden Umbau beim Anbringen von Wärmedämm-Verbundsystemen an der Fassade. Dadurch kann der erforderliche Maximalabstand zur Fassade jederzeit eingehalten werden, ohne die Montage von Innengeländern. Sie werden einfach in das Fallsteckerloch am Stellrahmenstoß eingesteckt. Das Ausrichten sowie das Festschrauben entfällt. In Kombination mit Schutzgitterstützen kann die Steckkonsole nicht verwendet werden.

Die **Konsole, 0,50 m 7** wird vorzugsweise zur Verlängerung oder Verkürzung von Gerüstfeldern eingesetzt. Bei der Verwendung als Verbreiterung am Stellrahmen 0,73 m können zwei **Böden, 0,61 m** spaltfrei eingebaut werden.

Die **Konsole, 0,73 m 8** darf im Regelfall nur mit Konsolabstützung (**Querdiagonale**) (Seite 24) eingebaut werden.



1
Die **Konsole, 0,22 m**
für 0,19 m breite Böden

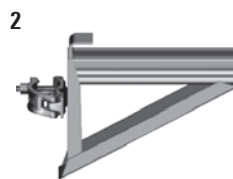

2
Die **Konsole, 0,36 m**
für 0,32 m breite Böden



3



4



5



6



7



8

Pos.	Bezeichnung		Maße L/H x B [m]	Gewicht ca. [kg]	VE [St.]	Artikel-Nr.	Einzelpreis [€]
1	Konsole, 0,22 m ohne Rohrverbinder mit integrierter Abhubsicherung	SW 19	0,22	2,8	100	1744.019	26,70
		SW 22	0,22	2,8	100	1744.022	26,70
2	Konsole, 0,36 m ohne Rohrverbinder mit integrierter Abhubsicherung	SW 19	0,36	3,3	125	1743.319	29,60
		SW 22	0,36	3,3	125	1743.322	29,60
3	Kombi-Konsole, 0,36 m 	SW 19	0,36	4,8	100	1746.319 	39,50
		SW 22	0,36	4,8	100	1746.322 	39,50
4	Konsole, 0,36 m mit integrierter Abhubsicherung	SW 19	0,36	3,5	125	1745.319	29,60
		SW 22	0,36	3,5	125	1745.322	29,60
5	Steckkonsole, 0,22 m ohne Rohrverbinder		0,22	1,3	250	1746.022	29,00
6	Steckkonsole, 0,36 m ohne Rohrverbinder		0,36	1,6	250	1746.036	29,60
7	Konsole, 0,50 m	SW 19	0,50	5,8	50	1744.519	38,80
		SW 22	0,50	5,8	50	1744.522	38,80
8	Konsole, 0,73 m	SW 19	0,73	6,4	100	1744.719	39,30
		SW 22	0,73	6,4	100	1744.722	39,30

Konsolen

Die **Konsole, 0,73 m, schwenkbar 1** wird auf den Rohrverbinder des Stellrahmens aufgesetzt und lässt sich nach Aushängen des Bodens wegschwenken. Ein weiterer Vorteil ist der Einsatz bei Ecklösungen, da zusätzlich eine Konsole 0,73 m auf gleicher Höhe montiert werden kann. Sie darf ebenfalls nur mit Konsolabstützung verwendet werden.

Die **Konsole, 0,73 m, verstärkt 2** kann im Stahl-Blitz Gerüst 70 bis zu 3,07 m Feldlänge (bis Lastklasse 3) und im Dachfanggerüst eingesetzt werden. Für diesen Fall kann beim Blitz Gerüst 70 Stahl auf die Konsolabstützung verzichtet werden.

Die Vorteile der **Konsole, 0,73 m, verstärkt 2:**

- ▶ Querdiagonale entfällt (nicht im Blitz Gerüst Alu)
- ▶ Weniger Materialbedarf
- ▶ Geringere Gesamtkosten
- ▶ Kupplungsanschluss am Stellrahmen auf Konsolhöhe möglich

Die **Konsole, 1,09 m 3** darf nur mit Konsolabstützung (**Querdiagonale 6**) eingebaut werden.

Die **Blitz Traufkonsole, 1,00 m 4** erfüllt Arbeitsplatzanforderungen für Maler / Gipser, Spengler und Dachdecker. Sie ersetzt material- und zeitaufwändige Konstruktionen. Der Boden im Hauptgerüst muss mit der Belagsicherung gesichert werden. Das Bordbrett kann an der Traufkonsole eingehängt werden.

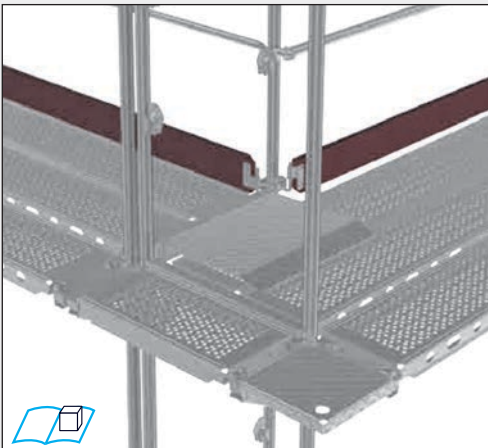

Auch Konsolböden müssen gegen unbeabsichtigtes Ausheben gesichert sein, daher ist entweder die einfache Geländerstütze oder die **Bodensicherung 5** zwingend vorgeschrieben. Befestigung der Bodensicherung durch Fallstecker.

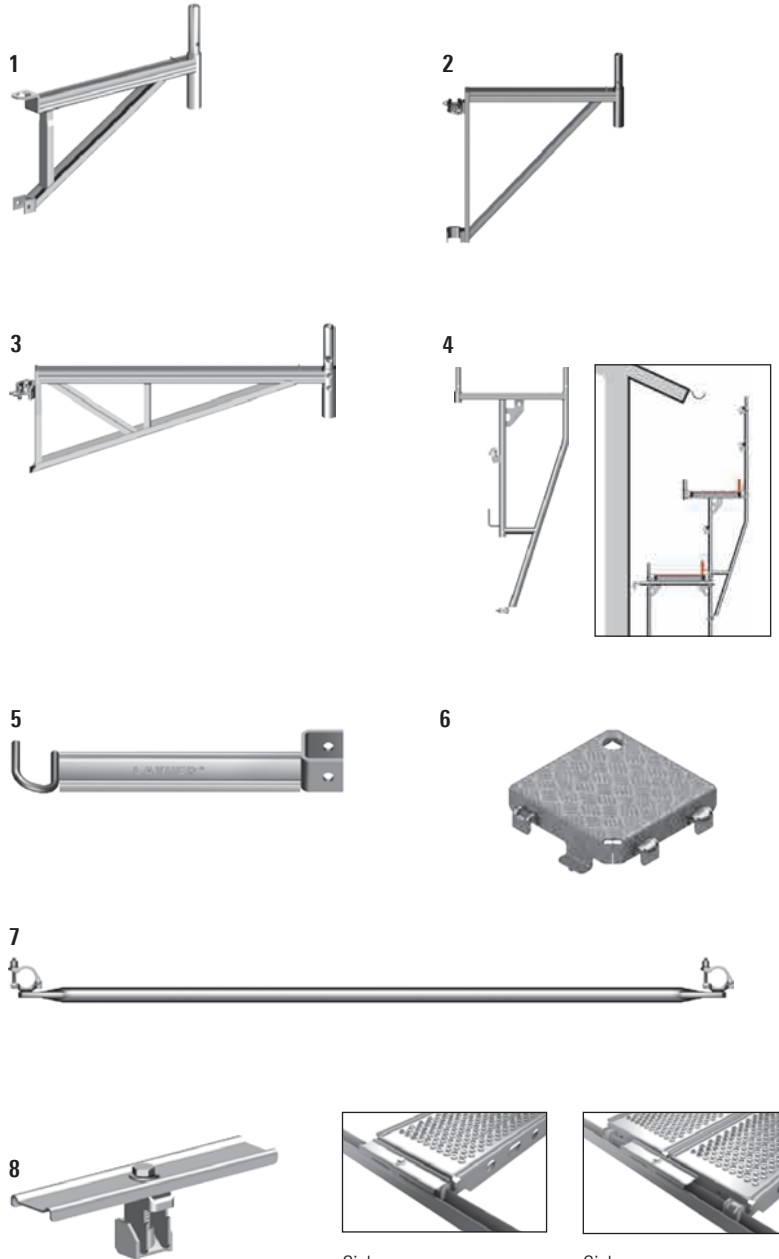

Sicherung eines Bodens

Sicherung von zwei Böden

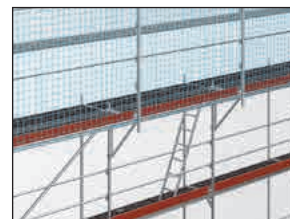

Pos.	Bezeichnung		Maße L/H x B [m]	Gewicht ca. [kg]	VE [St.]	Artikel-Nr.	Einzelpreis [€]
1	Konsole, 0,73 m, schwenkbar		0,73	7,0	80	1744.073	49,90
2	Konsole, 0,73 m, verstärkt	SW 19	0,73	8,8	40	1745.719	66,80
		SW 22	0,73	8,8	40	1745.722	66,80
3	Konsole, 1,09 m	SW 19	1,09	9,6	30	1745.119	88,80
		SW 22	1,09	9,6	30	1745.122	88,80
4	Blitz Traufkonsole, 1,00 m Stahl, feuerverzinkt		1,00 x 0,73	14,8	50	1718.100	109,70
5	Bodensicherung für Konsole 0,36 m breit für Konsole 0,50 m breit für Konsole 0,73 m breit für Konsole 1,09 m breit		0,36	0,9	250	1743.036	10,20
			0,50	1,3	250	1743.050	11,80
			0,73	1,5	500	1743.073	13,10
			1,09	2,3	50	1743.109	17,00
6	U-Konsol-Eckboden, 0,32 m		0,32	7,1		3868.232	76,30
7	Querdiagonale mit 2 Halbkupplungen zur Abstützung der Konsole 0,73 m	SW 19	1,80	6,0	50	1740.177	38,80
		SW 22	1,80	6,0	50	1741.177	38,80
	zur Abstützung der Konsole 1,09 m	SW 19	1,95	6,4	50	1740.195	40,80
		SW 22	1,95	6,4	50	1741.195	40,80
8	Universal U-Abhubsicherung	SW 19		1,0		2635.000	36,80

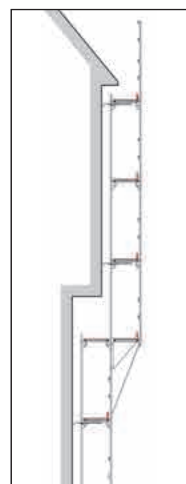

Die maximale Aufbauhöhe auf Konsolen richtet sich nach den verwendeten Böden, Feldlängen und Stellrahmen. Die entsprechenden statischen Vorgaben sind zu beachten. Weitere Informationen dazu erhalten Sie in unserer Blitz Technik-Broschüre.

Verankerung

Die Gerüste müssen senkrecht und parallel zur Fassade zug- und druckfest verankert werden.

Layher bietet schnelle und sichere Lösungen an:

► **Den Blitz Anker 1**, der mit einer **Normalkupplung** im Knotenblech des Stellrahmens befestigt wird und sich mit dem Gabelblech am U-Profil des Stellrahmens abstützt.

► **Den Gerüsthalter 2**, der mit zwei Normal- oder Knotenblechkupplungen an beiden Ständerrohren angeschlossen wird.

► Die Blitz Knotenblechkupplung 5

Auch bei Außen- und Innenkonsolen ist die durchgehende Verankerung direkt am Knotenblech des **Blitz Stellrahmens LW** über die obere Aussparung möglich und verschafft eine größere Durchgangshöhe.

Die Ankerkräfte gemäß Zulassung oder statischem Einzelnachweis können sehr unterschiedlich sein. Die Tragfähigkeit der Verankerung, insbesondere der Verankerungsgrund, sind sorgfältig zu prüfen und nachzuweisen (siehe Aufbau- und Verwendungsanleitung).

Normalkupplungen siehe Seite 38. Dübelprüfgerät siehe Preisliste für Systemfreies Zubehör.

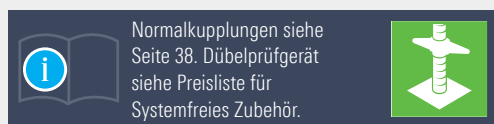

Mit dem zweiteiligen **Blitz Vario Anker-System** ist es möglich, ein Gerüst unabhängig vom Knotenpunkt der Stellrahmen innerhalb der Gerüstlage frei zu verankern, auch ohne wesentliche Traglastminderung und ohne aufwändige Zusatzkonstruktionen.

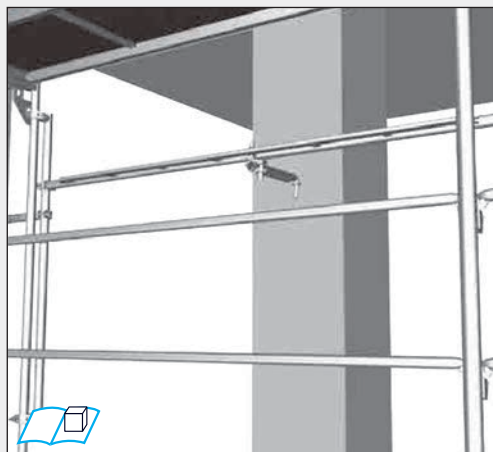

Der **WDVS-Anker** dient zur gezielten Einleitung großer, parallel zur Fassade verlaufender Kräfte bei Verwendung von Wärmedämm-Verbundsystemen.



Blitz Anker mit Normalkupplung



Zwei Gerüsthalter, die V-förmig mit je einer Normalkupplung am Innenstiel angeschlossen werden.

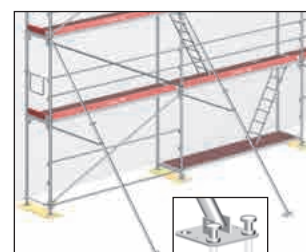
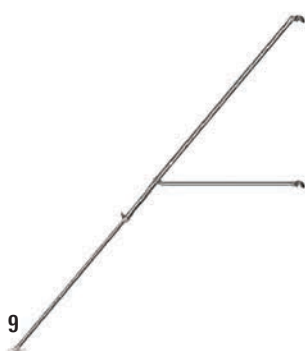
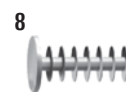

12

13

14







15

Traverse 600 bzw. Traverse 800

16

17

Pos.	Bezeichnung	Maße L/H x B [m]	Gewicht ca. [kg]	VE [St.]	Artikel-Nr.	Einzelpreis [€]	Einzelpreis MA [€ St.]
1	Blitz Anker	0,69	2,8	100	1755.069	13,00	
2	Gerüsthalter	0,38	1,6	250	1754.038	9,90	5,60 20 5,00 100
		0,69	2,8	50	1754.069	14,20	8,50 20 7,10 100
		0,95	3,7	50	1754.095	15,50	9,60 20 8,60 50
		1,45	5,7	50	1754.145	21,10	13,20 20 12,00 50
		1,75	5,8	50	1754.175	24,70	15,50 20 14,00 50
3	Blitz Vario Ankerstiel LW		8,9	25	1754.001	74,60	
4	Blitz Vario Ankerriegel LW	1,57	9,0	25	1754.157	72,20	
		2,07	12,1	25	1754.207	86,40	
		2,57	15,0	25	1754.257	100,60	
		3,07	17,6	25	1754.307	114,90	
5	Blitz Knotenblechkupplung	SW 19	0,9	25	1735.019	15,30	
6	Spreizdübel, Kunststoff Bohrloch-Ø 14 mm	70 mm	0,3	25	4008.071	5,40	2,70 4x25 2,40 5x25
		100 mm	0,3	25	4008.101	8,10	5,10 4x25 4,60 5x25
		135 mm	0,3	25	4008.136	10,80	7,00 4x25 6,20 5x25
7	Ringschraube, Stahl, verzinkt Ø 12 mm, für Spreizdübel	95 mm	1,6	10	4009.096	14,00	7,60 10x10 6,80 15x10
		120 mm	1,8	10	4009.121	15,10	8,20 10x10 7,30 15x10
		190 mm	2,5	10	4009.191	17,70	9,70 10x10 8,70 15x10
		230 mm	3,0	10	4009.231	19,40	10,50 10x10 9,40 15x10
		300 mm	3,5	10	4009.301	26,30	14,50 10x10 13,00 15x10
		350 mm	5,0	10	4009.351	29,10	15,90 10x10 14,30 15x10
8	Abdeckkappe, 12 mm, weiß für Spreizdübel Art.-Nr. 4008	12 mm	1,0	100	4007.006	10,80	5,40 2x100 4,30 4x100
9	Stahl-Gerüststütze, teleskopierbar 3,30 – 6,00 m	3,30	28,4	20	4032.600	170,80	
10	Erdnagel, massiv, Ø 24 mm	470 mm	1,8		4032.100	9,10	
11	Erdnagelzieher		8,0	40	4032.200	105,00	
12	WDVS-Anker 600 komplett, bis ca. 200 mm Isolierung WDVS-Anker 800 komplett, bis ca. 300 mm Isolierung bestehend aus Pos. 11, 12 (2 St.), 13 (2 St.) und 14 (4 St.)	0,68	5,5	180	4000.600	109,70	
		0,88	6,9	120	4000.800	118,40	
13	WDVS-Stockschraube, M12 x 125	125 mm	2,0	25	4000.126	51,10	
14	WDVS-Ankerstab 380, bis ca. 200 mm Isolierung WDVS-Ankerstab 480, bis ca. 300 mm Isolierung	0,38	10,0	10	4000.121	184,90	
		0,48	13,0	10	4000.481	206,40	
15	Kunststoffrohr, 50 m		5,0	18	4000.050	118,90	
16	Kontermutter, SW 36 x 30		4,0	20	2671.131	85,20	
17	Gabelschlüssel, SW 36		0,5	5	2671.135	22,80	

SW = Schlüsselweite VE = Verpackungseinheit MA = Mindestabnahme  = ab Werklager lieferbar  = Lieferzeit auf Anfrage  = nur in dieser Verpackungseinheit lieferbar  = nicht rabattfähig  = Paketpreis je VE
 = das Zulassungsverfahren ist noch nicht abgeschlossen  = Layher Individual möglich – siehe Seite 7

Dachdecker-Fangschutz

Der für Dachdeckerarbeiten vorgeschriebene erhöhte Seitenschutz wird im Blitz Gerüst schnell montiert: auf die oberste Lage statt einer Geländerstütze die **Schutzgitterstütze 1** aufstecken, je Feld zwei Seitenschutzgitter einhängen (Verdrehsicherung gibt Einbauweise vor), Keile festschlagen, Bordbretter und Fallstecker einsetzen – fertig.

Für den stirnseitigen Abschluss von Dachdecker-Fangschutzlagen werden **Blitz Stellrahmen LW** verwendet.

Seitenschutznetz 5

Die Netze werden unten (auf Gerüstbodenhöhe) und oben (in 2 m Höhe über dem Gerüstboden) an einem Geländer befestigt. Ein Blitz Geländer kann im unteren Bereich über die Doppeldorne geschoben werden. Das Bordbrett sichert das Geländer.



Mit Gurtschnellverschlüssen wird das Seitenschutznetz alle 750 mm an den Geländern befestigt. Ein Bordbrett und Handlauf sind in jedem Fall erforderlich.

Seitenschutznetz 10,00 x 2,00 m, Spezifikation: Maschenweite 100 mm, blau, aus PPM 4,5 mm, knotenlos, nach DIN EN 1263-1, Typ U

Schutzdachträger 7

Schutz vor herabfallenden Gegenständen. Die Flächen sind mit Systemböden auszulegen. Horizontal werden zwei Böden 0,61 m breit und schräg ein Boden 0,61 m sowie ein Boden 0,32 m eingehängt.

Gerüstabschluss oben

Den obersten Arbeitsboden sichern **Blitz Geländerstützen 8** mit angeschweißten Geländerkästchen. Geländer werden wie am Stellrahmen eingehängt und verkeilt.

Die **Blitz Stirngeländerstützen 9** für die Sicherung der Gerüst-Stirnseiten sind bereits mit Stirngeländer ausgebildet. Lediglich das Bordbrett muss noch eingehängt werden.



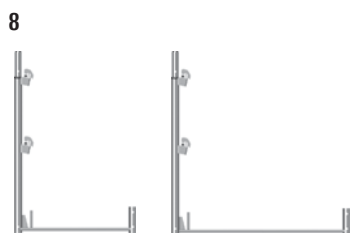
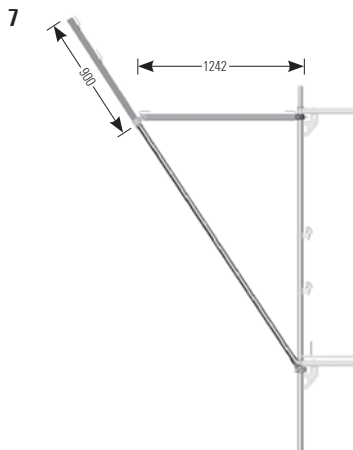
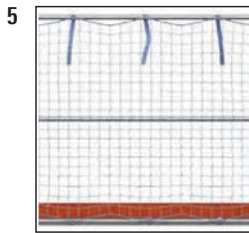
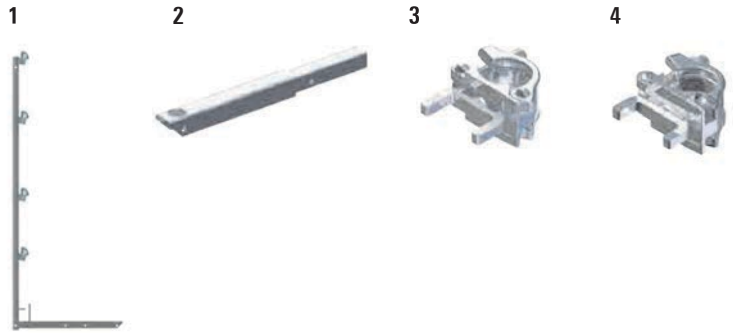

















Alternativ besteht die Möglichkeit, Stellrahmen 1,00 m hoch mit Geländerkästchen stirnseitig zu verwenden. Hierbei ist zusätzlich ein Stirngeländer als Knieleiste erforderlich. Längsseitig können dann aus Befestigungsgründen nur **Doppelgeländer** eingebaut werden. Eine Geländernase des Handlaufes wird in das U-Profil des stirnseitigen Stellrahmens eingelegt. Die anderen drei Geländernasen werden wie üblich verkeilt. Sicherung der obersten Gerüstlage mit **Fallstecker** (siehe Seite 12) wird empfohlen.





Die **Blitz Geländerstütze** wird für Konsolen 0,36 m verwendet. Der stirnseitige Geländerabschluss erfolgt mit Rohren und Kupplungen. Ein Stirnbordbrett muss bauseits eingepasst werden.



Mit dem **Gerüstschloss** sichern Sie Ihr Gerüst gegen unauthorisierten Um- oder Abbau. Verwendung in der obersten Lage anstelle eines Fallsteckers.

Pos.	Bezeichnung	Maße L/H x B [m]	Gewicht ca. [kg]	VE [St.]	Artikel-Nr.	Einzelpreis [€]	Einzelpreis MA [€ St.]
1	Schutzgitterstütze 0,36/0,50/0,73 m (Einsatz auf Stellrahmen 0,73 m, 1,09 m (mit Adapter) und Konsolen 0,36 m, 0,50 m und 0,73 m)	2,00 x 0,73	12,1	20	1748.003	83,80	
2	Adapter für Schutzgitterstütze  für Einsatz bei Feldbreite 1,09 m	0,68	2,3	200	1748.002 	15,30	
3	Doppeldornkupplung SGS für Schutzgitterstütze zur Kombination neue und alte Variante	SW 19	0,9	25	4702.219	17,70	
		SW 22	0,9	25	4702.222	17,70	
4	Doppeldornkupplung SR für Blitz Stellrahmen LW zur Verwendung am Feldende	SW 19	0,9	25	4702.319	17,70	
		SW 22	0,9	25	4702.322	17,70	
5	Seitenschutznetz mit Gurtschnellverschluss	10,00 x 2,00	5,9	40	6232.002	107,90	63,00 10 56,80 12
6	Gurtschnellverschluss	0,50	1,5	50 	6235.001	80,70 	44,10 4x50 39,80 5x50
7	Schutzdachträger	2,10	18,9	20	1773.019 	146,00	
8	Blitz Geländerstütze, 0,73 m, Stahl	1,00 x 0,73	6,5	50	1719.073	37,30	
	Blitz Geländerstütze, 0,73 m, Aluminium, ohne Rohrverbinder	1,00 x 0,73	2,7	50	1769.073	47,50	
	Blitz Geländerstütze, 1,09 m, Stahl	1,00 x 1,09	8,5	50	1719.109 	39,00	
9	Blitz Stirngeländerstütze, 0,73 m, Stahl	1,00 x 0,73	13,3	50	1722.073	66,90	
	Blitz Stirngeländerstütze, 0,73 m, Aluminium, ohne Rohrverbinder	1,00 x 0,73	4,6	25	1770.073	87,00	
	Blitz Stirngeländerstütze, 1,09 m, Stahl	1,00 x 1,09	14,9	50	1722.109 	75,20	
10	Blitz Geländerstütze, einfach mit Geländerkästchen, für Konsole 0,36 m breit in Stahl	1,00	5,5	100	1716.000	27,10	
		in Aluminium	1,00	2,4	100	1768.000	36,80
11	Gerüstschloss						
	Basissatz, 2 Schlüssel und Codekarte		2,2	10 	4000.003 	360,20 	
	Basissatz, 2 Schlüssel und Codekarte		4,2	20 	4000.004 	681,80 	
	Basissatz, 4 Schlüssel und Codekarte		10,5	50 	4000.005 	1.675,30 	
	Erweiterungssatz, gleichschließend zum Basissatz		4,2	20 	4000.006 	770,90 	
Erweiterungssatz, gleichschließend zum Basissatz		10,5	50 	4000.007 	1.889,10 		

SW = Schlüsselweite VE = Verpackungseinheit MA = Mindestabnahme  = ab Werklager lieferbar  = Lieferzeit auf Anfrage  = nur in dieser Verpackungseinheit lieferbar  = nicht rabattfähig  = Paketpreis je VE
 = das Zulassungsverfahren ist noch nicht abgeschlossen  = Layher Individual möglich – siehe Seite 7

Treppenaufstieg

Gerüstaufstieg, außen

Ein Mehr an Sicherheit, Komfort und Schnelligkeit im Aufstieg bietet die **Podesttreppe aus Aluminium 2**. Materialtransport wird durch die Mitbenutzung der Arbeitsböden als Umlauf begünstigt. Die vorgesetzte Podesttreppe ist in der Regelausführung (bis 24 m) in der Zulassung enthalten.

Der Podesttreppenturm wird mit der **U-Distanzkupplung 7** mit dem Hauptgerüst verbunden. Dabei dient das U-Profil der Kupplung als Auflager für einen 0,19 m breiten „Spalt“-Boden. Alternativ dazu kann der Podesttreppenturm direkt an das Hauptgerüst angekuppelt werden. Zum Schließen des Spalts empfiehlt sich dann der **teleskopierbare Spaltboden** (siehe S. 16).

U-Anfangsriegel für Podesttreppe 5

Zur Montage der untersten Lage des Podesttreppenturms steht ein spezieller Anfangsriegel zur Verfügung. Mit ihm kann die lastableitende Fußspindel ganz regulär unter dem Hauptgerüst bleiben. Eine zweite Spindel zur Aufnahme des U-Profils ist nicht notwendig. Dies begünstigt eine statisch saubere Kraftableitung und verringert den Montageaufwand.

Die **Komforttreppe 3** basiert auf der Podesttreppe verfügt aber über verstärkte Wangen und Stufenprofile. Die 175 mm breiten, geriffelten Trittstufen und die größere Steifigkeit der Wangen führen zu deutlich angenehmerem Treppensteigen – besonders bei großen Steighöhen. Treppengeländer, Innengeländer und Umlaufgeländer können an der Podesttreppe und an der Komforttreppe verwendet werden.

Vorgebauter Podesttreppenaufstieg

(gleichlaufende Treppe)

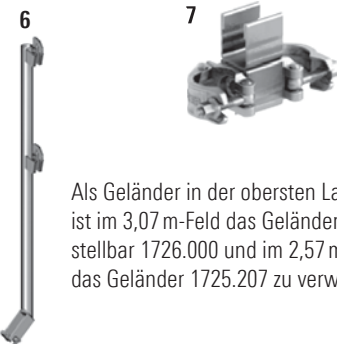
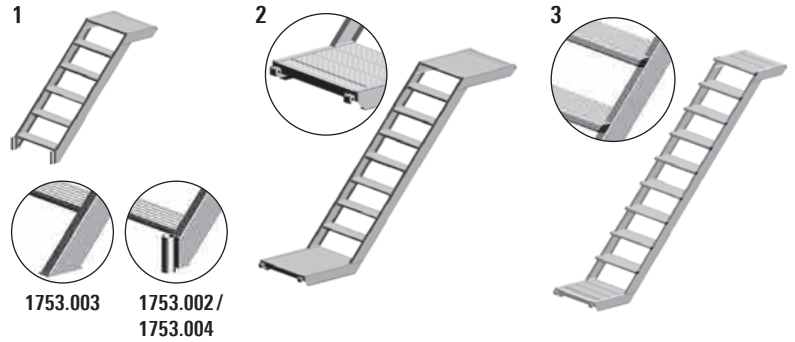

Als Geländer in der obersten Lage ist im 3,07 m-Feld das Geländer verstellbar 1726.000 und im 2,57 m-Feld das Geländer 1725.207 zu verwenden.



Verwendung für U-Anfangstreppe 1

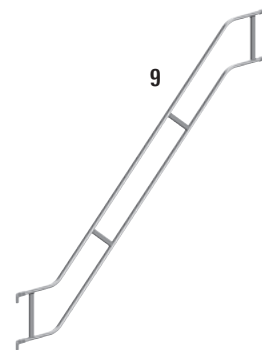

Modultreppe

Mit der **Modultreppe** werden stets passende, systemkonforme Aufstiege erstellt. Durch einfaches Zusammenstecken der einzelnen Treppenteile ist jedes Zwischenmaß erreichbar. Die Treppe steigt von Stufe zu Stufe um 20 cm, das Fußelement nimmt mit Spindeln die Feinnivellierung vor. Durch modulare Bauweise vielfältigster Einsatz. Geringer Raumbedarf bei Transport und Lagerung.

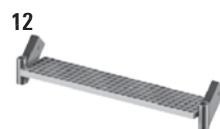

Höhenunterschiede von 0,60 m bis 1,60 m können überbrückt werden. Belastung: 3,0 kN/m². Ausführung: Stahl feuerverzinkt. Verbindung der Treppenelemente mit Bolzen Ø 12 x 55 mm und Sicherungsstecker 2,8 mm (2 Stück je Stoß). (Diese sind im Lieferumfang des Kopf- und des Mittelelements bereits enthalten).

Pos.	Bezeichnung	Maße L/H x B [m]	Gewicht ca. [kg]	VE [St.]	Artikel-Nr.	Einzelpreis [€]
1	U-Anfangstreppe, 0,64 m breit, Aluminium 1,00 m hoch, zul. Belastung 2,5 kN/m ² ; Tritthöhe 0,20 m 1,20 m hoch, zul. Belastung 2,5 kN/m ² ; Tritthöhe 0,20 m 1,70 m hoch, zul. Belastung 2,5 kN/m ² ; Tritthöhe 0,19 m	1,00 x 0,64	11,5	10	1753.003	248,80
		1,20 x 0,64	13,5	10	1753.002	300,80
		1,70 x 0,64	18,3	10	1753.004	356,90
2	U-Podesttreppe 0,64 m breit, Aluminium zul. Belastung 2,5 kN/m ² , Treppenklasse A nach EN 12811-1 für 2,57 m Feldlänge, Tritthöhe 0,20 m, 2,00 m hoch für 3,07 m Feldlänge, Tritthöhe 0,20 m, 2,00 m hoch für 2,57 m Feldlänge, Tritthöhe 0,19 m, 1,50 m hoch	2,57 x 0,64	21,9	10	1753.257	383,00
		3,07 x 0,64	26,3	10	1753.307	467,00
		2,57 x 0,64	21,5	10	1753.251	424,50
3	U-Komforttreppe, 0,64 m breit, Aluminium zul. Belastung 2,5 kN/m ² , Treppenklasse B nach EN 12811-1 für 2,57 m Feldlänge, Tritthöhe 0,22 m, 2,00 m hoch für 3,07 m Feldlänge, Tritthöhe 0,22 m, 2,00 m hoch	2,57 x 0,64	27,0	10	1755.257	446,40
		3,07 x 0,64	32,0	10	1755.307	527,40
4	U-Anfangsriegel	0,73	3,8	42	1751.073	27,20
		1,09	5,1	42	1751.109	35,90
5	U-Anfangsriegel Podesttreppe mit Abstand für Distanzkupplung		5,4		1752.073	61,50
6	Treppen-Geländerpfosten für Umlaufsicherung der obersten Gerüstlage	SW 19 1,10	5,1	50	1752.006	36,60
7	U-Distanzkupplung zur Verbindung von Treppenturm mit Hauptgerüst	SW 19	2,0	250	1752.019	33,20
		SW 22	2,0	250	1752.022	33,20
8	Treppenumlaufgeländer	SW 19	6,2	40	1752.004	56,30
		SW 22	6,2	40	1752.014	56,30
9	Treppengeländer für 2,57 m Feldlänge, 2,00 m Feldhöhe für 3,07 m Feldlänge, 2,00 m Feldhöhe für 2,57 m Feldlänge, 1,50 m Feldhöhe	2,57 x 2,00	16,1	30	1752.257	102,20
		3,07 x 2,00	17,6	30	1752.307	107,20
		2,57 x 1,50	14,6	30	1752.003	96,20
10	Treppeninnengeländer T12 für 2,57 x 2,00 m-Feld und 3,07 x 2,00 m-Feld für 2,57 x 2,00 m-Feld und 3,07 x 2,00 m-Feld für 2,57 x 1,50 m-Feld Vorschrift bei gegenläufigen Treppen	SW 19 2,00	13,5	20	1752.007	106,00
		SW 22 2,00	13,5	20	1752.008	106,00
		SW 19 1,50	11,5	20	1752.012	103,20
	Treppeninnengeländer für U-Anfangstreppe	SW 19 1,00	7,8	20	1752.011	84,90
11	Treppenanfangsgeländer	SW 19 0,90 x 1,70 m	9,9	20	1752.009	109,20
		SW 22 0,90 x 1,70 m	9,9	20	1752.013	109,20

Pos.	Bezeichnung	Maße L/H x B [m]	Gewicht ca. [kg]	VE [St.]	Artikel-Nr.	Einzelpreis [€]
12	Treppen-Fußelement, 0,60 m Treppen-Fußelement, 0,95 m	0,60	6,8	15	2639.060	70,80
		0,95	7,8	50	2639.095	81,80
13	Treppen-Mittelement, 0,60 m Treppen-Mittelement, 0,95 m	0,60	9,2	15	2638.060	88,30
		0,95	10,2	50	2638.095	99,80
14	Treppen-Kopfelement, 0,60 m Treppen-Kopfelement, 0,95 m	0,60	10,7	15	2637.060	106,20
		0,95	11,7	50	2637.095	114,20

Gitterträger

Blitz Gitterträger LW 1

Der Obergurt mit beidseitigen Einhängelaschen sowie Rohrverbinder für den Weiterbau im Raster wird in die Rohrverbinder der Stellrahmen eingehängt. Der Untergurt muss mit **Gitterträgerkupplungen 2** am Ständerrohr angeschlossen werden. Der Einsatz der Blitz Gitterträger ist im Zulassungsbescheid geregelt und zu beachten. Bei Verwendung des Alu-Blitz Gitterträgers verminderte Tragfähigkeiten beachten! Überbrückungen bis 4,14 m mit Stahl- oder Alu-Böden im üblichen Blitz Gerüst Aufbau.

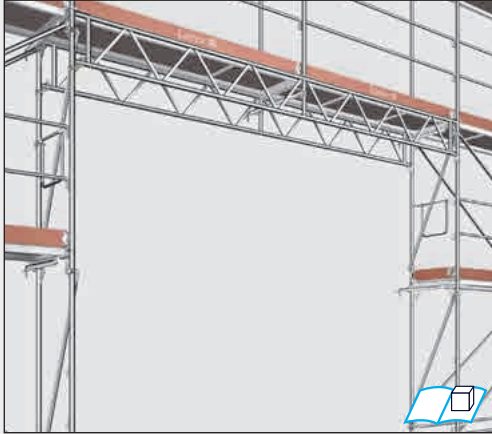

Beispiel: Blitz Gitterträger 5,14 m, bekleidetes Gerüst (gesonderte Diagonalführung)

Systemgitterträger 450 LW 4

Mögliche Feldeinteilungen

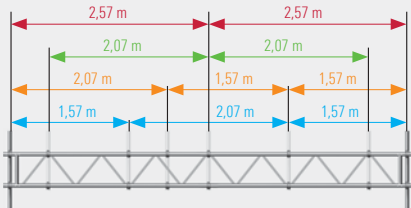

Folgende Feldlängen-Kombinationen sind beim **5,32 m langen Gitterträger** möglich:

- ▶ 1,57 m + 2,07 m + 1,57 m
- ▶ 1 x 2,07 m + 2 x 1,57 m
- ▶ 2 x 2,07 m
- ▶ 2 x 2,57 m

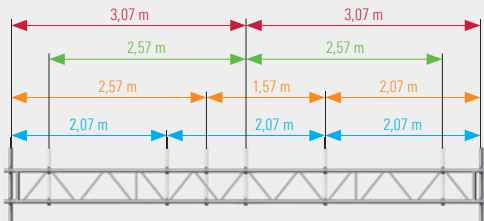

Folgende Feldlängen-Kombinationen sind beim **6,32 m langen Gitterträger** möglich:

- ▶ 3 x 2,07 m
- ▶ 1 x 2,57 m + 1 x 1,57 m + 1 x 2,07 m
- ▶ 2 x 2,57 m
- ▶ 2 x 3,07 m

1

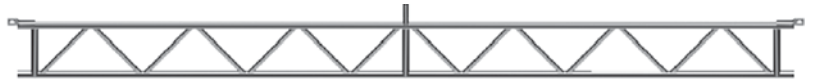

2

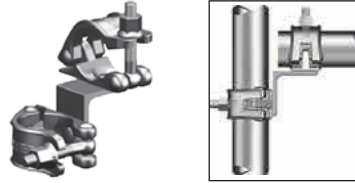

Verwendung der Gitterträgerkupplung

3a



3b



Zur Aufnahme von Gerüstböden bei Überbrückung mit Blitz Gitterträgern

4



5

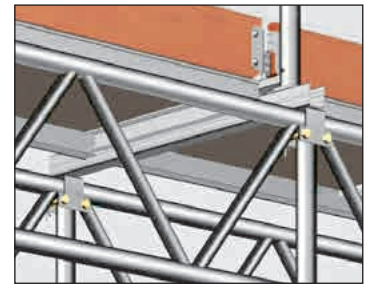

Aufgesetzt auf systemfreie Gitterträger bei Überbrückungen kann mit Stellrahmen 0,73 m breit auch im Systemraster weitergebaut werden.

6

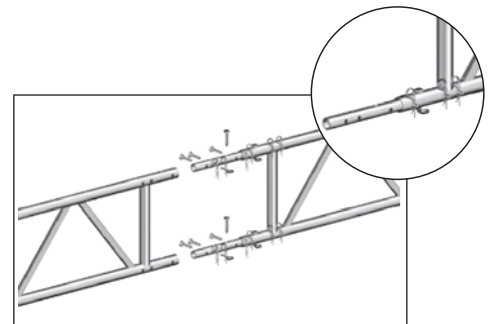

7



Weitere Gitterträger finden Sie in unserer Preisliste für Systemfreies Zubehör.



Pos.	Bezeichnung	Maße L/H x B [m]	Gewicht ca. [kg]	VE [St.]	Artikel-Nr.	Einzelpreis [€]	Einzelpreis MA [€ St.]	
1	Blitz Gitterträger LW, Stahl 5,14 m (2 x 2,57 m-Feld) 6,14 m (2 x 3,07 m-Feld) 7,71 m (3 x 2,57 m-Feld)	5,14 x 0,45	46,4	20	1781.514	238,90		
		6,14 x 0,45	53,9	20	1781.614	273,10		
		7,71 x 0,45	67,2	20	1781.771	395,20		
		Blitz Gitterträger, Aluminium						
	5,14 m (2 x 2,57 m-Feld)	5,14 x 0,45	22,5	20	1767.514	361,90		
	6,14 m (2 x 3,07 m-Feld)	6,14 x 0,45	26,4	20	1767.614	403,60		
2	Gitterträgerkupplung für Blitz Gitterträger	SW 19	1,6	25	4720.019	24,80		
		SW 22	1,6	25	4720.022	24,80		
3	Gitterträger-Riegel zur Aufnahme von Gerüstböden bei Überbrückung mit Blitz Gitterträgern a) 0,73 m b) 1,09 m	0,73	3,1	42	4923.073	29,60		
		1,09	7,8	42	4923.109	49,30		
4	Stahl-Systemgitterträger 450 LW, 45 cm hoch 2,25 m lang	2,25 x 0,45	21,8	40	4925.225	117,20	75,30 10 67,80 15	
		3,25 m lang	3,25 x 0,45	30,9	40	4925.325	148,50	95,70 10 86,00 15
		4,25 m lang	4,25 x 0,45	40,0	40	4925.425	180,60	118,10 10 106,40 15
		5,32 m lang	5,32 x 0,45	49,5	40	4925.532	223,40	148,00 10 133,10 15
		6,32 m lang	6,32 x 0,45	59,0	40	4925.632	255,40	167,30 10 150,70 15
5	Auflageriegel 0,73 m inkl. 4 Bolzen, für Gitterträger 4912 und 4922 Ergänzung zum Gitterträger		6,5	50	4924.073	58,90		
6	Gitterträger-Verbinder T16, Ø 38 mm zur Verbindung der Gitterträger Art.-Nr. 4912, Art.-Nr. 4922, Art.-Nr. 4902, Art.-Nr. 4903, Art.-Nr. 4925 untereinander	0,54	2,4	350	4925.000	21,30	13,60 10 12,30 30	
7	Spezialschraube M12 x 60, mit Mutter	Bedarf: je 4 Stück	4,0	50	4905.061	37,70		

Gerüstabsperungen

Gemäß der Richtlinien für die Sicherung von Arbeitsstellen an Straßen (RSA) sind Gerüste deutlich sichtbar von öffentlichen Verkehrswegen wie Fußgänger- oder Radwegen abzusperren. Je nach lokalen Gegebenheiten kann bei verringerter lichter Durchgangshöhe – zum Beispiel bei Fußgängertunneln unter Gerüsten – eine Portalmarkierung erforderlich sein. Um die Anforderungen gemäß RSA (Teil A) an die Absicherung von Gerüsten und Fußgängerpassagen zu erfüllen, hat Layher für das Blitz Gerüst schnell montierbare Bauteile aus Stahl mit rot-weißer retroreflektierender Folie der Reflexionsklasse RA 2 entwickelt. Sie werden einfach in die Geländerkästchen des Blitz Gerüst Stellrahmens eingehängt. Für die stirnseitige Montage sind **Portalmarkierungen mit Halbkupplungen 10** erhältlich.

Durch die verzinkte Oberfläche der Bauteile überzeugen diese außerdem durch ihre Langlebigkeit und Wiederverwendbarkeit.

8 und 9

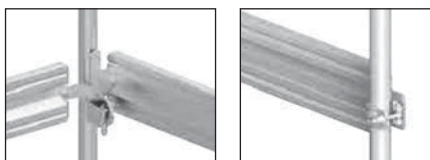

10



Ausbauteile

Der **Blitz Querriegel 1/2** wird zum Bau von Zwischenlagen verwendet.

Viele weitere Teile für nicht alltägliche Gerüstaufgaben auf Anfrage.

Bei großen Dachvorsprüngen ist der Einbau von **Alu-Doppelriegeln 3** hilfreich. **Rohrverbinder 4** auf Alu-Doppelriegel nehmen die darüberliegenden Stellrahmen auf und ermöglichen eine Reduzierung der Feldweite um 0,50 m oder 1,00 m.



Lenkrollen 5

Oft ist die fahrbare Ausbildung eines Deckengerüsts, eines Brückengerüsts oder Hängegerüsts die technisch, zeitlich und preislich bessere Alternative. Auch in diesem Bereich sprechen Auswahl, Lieferfähigkeit und nicht zuletzt Erfahrung des Herstellers für die Zusammenarbeit mit Layher. Werden Gerüste durch Rollen fahrbar gemacht, gilt die DIN 4420-3. Für diese fahrbaren Gerüste ist generell ein statischer Nachweis erforderlich.

Robuste Lenkrollen mit Doppelstopp (die Doppelbremse arretiert Rad und Drehkranz) für diverse Belastungen sorgen bei jedem Einsatzzweck für die sichere Manövrierfähigkeit des gesamten Gerüsts – ohne großen Kraftaufwand.

1



2

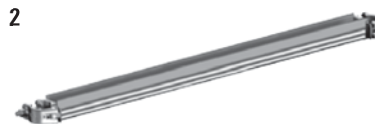

3



4



5



Die Verwendung ist ausschließlich mit 0,61 m breiten Böden möglich.

6

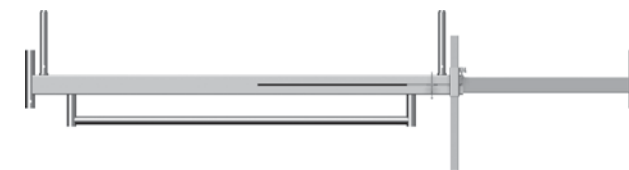

7



Die Teleskopiereinrichtung: Breite max. 3,20 m, min. 2,30 m. Der Fahrbaalken kann bei sämtlichen Gerüstsystemen, (Fahr-, Rahmen-, Modul- und Fremdgerüste sowie Rohr und Kupplung) mit einem Rohrdurchmesser von 48,3 mm verwendet werden.



Weitere Lenkrollen finden Sie in unserer Preisliste für Systemfreies Zubehör.



Pos.	Bezeichnung	Maße L/H x B [m]	Gewicht ca. [kg]	VE [St.]	Artikel-Nr.	Einzelpreis [€]
8	Längsabspernung	0,73	2,0	70	1787.073	43,40
		1,09	2,7	70	1787.109	49,50
		1,57	3,6	70	1787.157	57,90
		2,07	4,6	70	1787.207	66,60
		2,57	5,6	70	1787.257	75,20
		3,07	6,5	70	1787.307	83,80
9	Querabspernung, 0,73 m	0,73	2,5	70	1788.070	69,50
10	Portalmarkierung 1,50 m mit drehbaren Halbkupplungen	1,50	5,3	70	1788.150	87,50

Pos.	Bezeichnung	Maße L/H x B [m]	Gewicht ca. [kg]	VE [St.]	Artikel-Nr.	Einzelpreis [€]	
1	Blitz Querriegel, 0,73 m mit Halbkupplung, für Zwischenlagen						
		SW 19	0,73	3,9	100	1742.719	40,20
		SW 22	0,73	4,0	100	1742.722	40,20
2	Blitz Querriegel, 1,09 m mit Halbkupplung, für Zwischenlagen						
		SW 19	1,09	5,1		1742.119	44,80
		SW 22	1,09	5,1		1742.122	44,80
3	Alu-Doppelriegel, 2,57 m Alu-Doppelriegel, 3,07 m zum Einhängen auf Rohrverbinder, zur Reduzierung der Feldlänge.	2,57	8,5	40	1775.257	183,70	
		3,07	9,7	90	1775.307	193,50	
4	Rohrverbinder inkl. 2 Bolzen zum Weiterbau auf Alu-Doppelriegel Art.-Nr. 1775	0,20	1,8		1775.000	23,90	
5	Lenkrolle 700 Kunststoffrad, Ø 200 mm. Mit Fußspindel, Verstellbereich 0,30 – 0,60 m, Spindelmutter mit Feststeller, Rolle mit Doppelbremshebel und Lastzentrierung in gebremstem Zustand. Rad und Drehkranz bremsbar. Zulässige Belastung: 7,0 kN	Ø 0,20	6,8	70	1259.201	88,70	
6	Fahrbalken mit Bügel, 3,20 m verstellbar Stahl-Rechteckrohr, feuerverzinkt. Zur Basisverbreiterung für fahrbare Sonderaufbauten.	3,20	42,6	20	1338.320	313,00	
7	Rohrverbinder , verstellbar Stahl, feuerverzinkt. Mit Fahrbalken Art.-Nr. 4106.032 zu verwenden	0,46	2,1		1337.000	56,30	

Wetterschutz

Die **Wetterschutzstütze 1** wird für Planenbekleidungen gegen Witterungseinflüsse auf der obersten Lage am Blitz Gerüst eingesetzt.

Auf der obersten Gerüstlage müssen alle Stellrahmen, an denen die Wetterschutzstütze befestigt ist, mit dem Bauwerk zug- und druckfest verankert werden. Die Wetterschutzstütze ist mit 2 Drehkupplungen, Art.-Nr. 4702, an der Geländerstütze und am Stellrahmen zu befestigen und gemäß Skizze mit einem Stahl-Gerüstrohr (Länge = 1,50 m) zusätzlich auszusteifen. Außen dienen Kippstifte zum Einhängen der Planen, oben befinden sich zwei Geländerkästchen für Aussteifung mit Geländern.



Weitere Informationen finden Sie in unserer Preisliste für Systemfreies Zubehör.

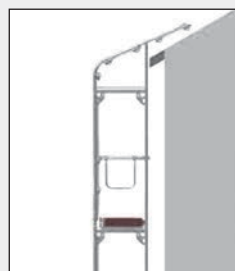

Uni Wetterschutzträger 2

Dank unterschiedlichen Innenkonsolen kann der Uni Wetterschutzträger bei verschiedenen Dachvorsprüngen verwendet werden.

1

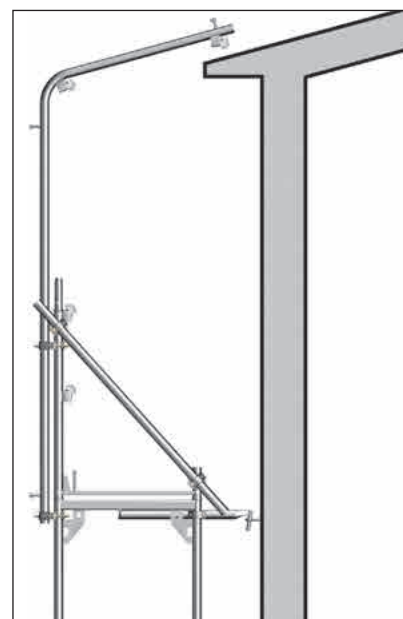
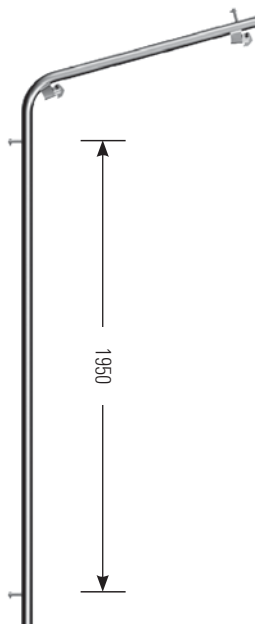

2

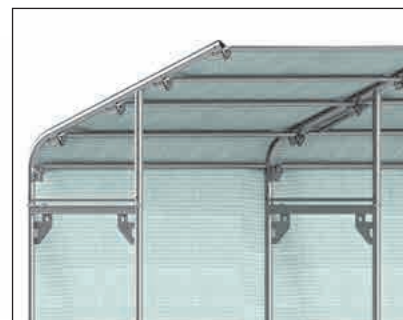

Brüstungsklammer

Brüstungsklammer 3

Nach DGUV 38 ist an Arbeitsplätzen und Verkehrswegen auf Dächern und Zwischendecken, mit einer Absturzhöhe von mehr als 2,00 m, eine Absturzsicherung erforderlich. Die Layher Brüstungsklammer erfüllt diese Forderungen bei der Absicherung an Betondecken bzw. Attikas von 16 – 33 cm Höhe und an Flachdächern.

Der Seitenschutz muss nach gültigen Vorschriften gebaut werden. Die Feldweiten sind frei wählbar, max. 3,07 m lang. Der **Geländerstiel 4** wird auf die Brüstungsklammer aufgesteckt und nimmt die Geländer auf. Beim Einbau an Decken sind Bordbretter vorzusehen; diese können beim Einbau an der Attika entfallen.

3



4

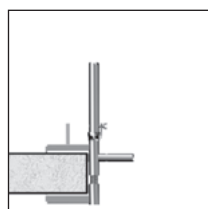

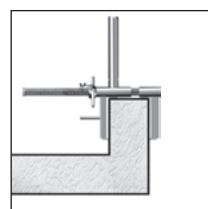

Einbau an Decken



Einbau an Attika

Pos.	Bezeichnung	Maße L/H x B [m]	Gewicht ca. [kg]	VE [St.]	Artikel-Nr.	Einzelpreis [€]
1	Wetterschutzstütze Außen Kippstifte zum Einhängen der Plane, oben 2 Geländerkästchen für die Aussteifung mit Geländern	2,00	13,2	20	1746.000 	83,70
2	Uni Wetterschutzträger mit 5 Geländerkästchen für die Aussteifung mit Einfach- oder Doppelgeländer	0,73	12,4	20	1746.001 	79,50





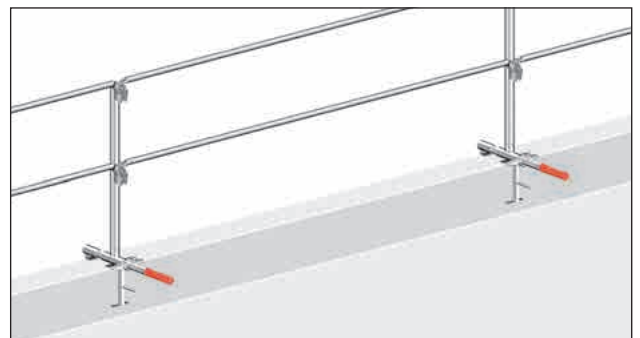

Pos.	Bezeichnung	Maße L/H x B [m]	Gewicht ca. [kg]	VE [St.]	Artikel-Nr.	Einzelpreis [€]
3	Brüstungsklammer	0,58	7,0	40	4015.100 	71,50
4	Geländerstiel	0,88	4,7	50	4015.101 	24,30

Einsatzbeispiel der Brüstungsklammer an der Decke:



Einsatzbeispiel der Brüstungsklammer an der Attika:



SW = Schlüsselweite VE = Verpackungseinheit MA = Mindestabnahme  = ab Werklager lieferbar  = Lieferzeit auf Anfrage  = nur in dieser Verpackungseinheit lieferbar  = nicht rabattfähig  = Paketpreis je VE
 = das Zulassungsverfahren ist noch nicht abgeschlossen **IND** = Layher Individual möglich – siehe Seite 7

Zubehör

Gerüstkupplungen 1/2 mit Schraubverschluss, in Stahl, gesenkschmiedet nach DIN EN 74-1 bzw. allgemeiner bauaufsichtlicher Zulassung des DIBt. Anzugsmoment der Bundmuttern 50 Nm.

Genormte **Gerüstrohre 3** in Stahl (feuerverzinkt) ermöglichen in Verbindung mit Gerüstkupplungen den Sonderaus- und Weiterbau außerhalb der Regelausführung.

1a/b



Zur rechtwinkligen Verbindung von Rohren mit \varnothing 48,3 mm.

2a/b



Zur beliebig winkligen Verbindungen von Rohren mit \varnothing 48,3 mm.

3



Weitere Gerüstkupplungen finden Sie in unserer Preisliste für Systemfreies Zubehör.



Hilfsmittel, Werkzeuge

Der dreiteilige **Gerüst-Kennzeichnungsblock 6** mit Durchschlag dient der Kennzeichnung von Arbeitsgerüsten. Der rechte Teil bildet das Prüfprotokoll für Ihre Unterlagen. Ihr Auftraggeber erhält den Durchschlag, das Original bleibt bei Ihnen. Auf der Rückseite des Durchschlags befinden sich wichtige Verwendungshinweise in Text- und Bildform.

Kennzeichnungs- und Verbotsschilder für Arbeitsgerüste nach DIN EN 12811-1. Passende **Sichttasche 8** als Wetterschutz.

Der **verstärkte Latthammer 7** mit integriertem, zusätzlichem und gehärtetem Innenrohr für eine Bruchfestigkeit, die alle Normen übertrifft. Darüber hinaus hat der verstärkte Latthammer eine patentierte Verbindung von Kopf und Stiel. Der Spezialgriff bietet besten Halt, gute Dämpfung und ein ermüdungsarmes Arbeiten.

4



5



6



7



8



Pos.	Bezeichnung	Maße L / H x B [m]	Gewicht ca. [kg]	VE [St.]	Artikel-Nr.	Einzelpreis [€]	Einzelpreis MA [€ St.]
1a	Normalkupplung Klasse BB, EN 74-1 RA BB C3 M, güteüberwacht, zur Verwendung in den Klassen B und BB am Stahl- und Aluminiumrohr	SW 19		1,3	25	4700.019	8,70
		SW 22		1,3	25	4700.022	8,70
1b	Schnellmontage-Normalkupplung Beschreibung wie Pos. 1a nach Zulassung Z-8.331-947	SW 19		1,3	25	4777.019	8,90
		SW 22		1,3	25	4777.022	8,90
2a	Drehkupplung Klasse B, EN 74-1 SW B C3 M, güteüberwacht, zur Verwendung in der Klasse B am Stahl- und Aluminiumrohr	SW 19		1,5	25	4702.019	10,80
		SW 22		1,5	25	4702.022	10,80
2b	Schnellmontage-Drehkupplung Beschreibung wie Pos. 2a nach Zulassung Z-8.331-947	SW 19		1,5	25	4778.019	11,10
		SW 22		1,5	25	4778.022	11,10
3	Gerüstrohr , Stahl, feuerverzinkt Gerüstrohre Ø 48,3 x 4,0 mm, nach DIN EN 39	1,00		4,5	61	4600.100	11,00
		2,00		9,0	61	4600.200	20,80
		3,00		13,5	61	4600.300	31,20
		4,00		16,7	61	4600.400	42,10
		5,00		22,7	61	4600.500	50,70
		6,00		25,0	61	4600.600	59,00

Pos.	Bezeichnung	Maße L / H x B [m]	Gewicht ca. [kg]	VE [St.]	Artikel-Nr.	Einzelpreis [€]
4	Rätschenschlüssel mit Kopfverstärkung	SW 19	0,32	0,7	4740.019	57,00
		SW 22	0,32	0,7	4740.022	57,00
5	Magnetwasserwaage			0,4	4006.666	59,70
6	Gerüst-Kennzeichnungsblock Block mit 50 + 50 Exemplaren (Original + Durchschlag) mit mittiger Perforation und Umschlagkarton als Durchschlagsperre	DIN A4		0,5	6344.500	13,40
7	Latthammer 600 g verstärkt	0,32		0,8	4421.051	39,00
8	Sichttasche T 17 mit STOP für Art.-Nr. 6344.500 mit Sperrvermerk bei nicht ingelegter Gerüstfreigabe	0,30 x 0,17		0,4	10 6344.010	32,30

Absturzsicherung

Der **PSA-Auffanggurt AX 60 C 1** überzeugt durch:

- ▶ Bequeme, gepolsterte, ergonomische Rückenstütze
- ▶ Praktische Werkzeugholster und Klick-Verschlüsse zum schnellen Anlegen
- ▶ Hohe Funktionssicherheit und absolute Wartungsfreiheit sowie einfaches Anlegen
- ▶ Bedienfehler sind nicht möglich, das Gerät arbeitet in jeder Lage
- ▶ Beste Laufeigenschaften auch unter harten Betriebsbedingungen
- ▶ Ausgezeichnete Kraftverteilung im Absturzfall

Vor Gebrauch sind regelmäßig Sichtprüfungen auf den einwandfreien Zustand durchzuführen. Gemäß BGR 198 sind alle persönlichen Schutzausrüstungen mindestens einmal jährlich durch einen Sachkundigen prüfen zu lassen. Die jeweils maximal zulässige Benutzungsdauer ist zu beachten.

Der **Montagepfosten 4** und die **Montagegeländer 1,57/2,07 m** und **Montagegeländer 2,57/3,07 m 5** sowie das **Stirn-MSG 6** dienen der vorübergehenden Sicherung gegen Absturz während der Montage von Gerüstteilen auf der jeweils obersten noch ungesicherten Gerüstlage.

Auszugslängen

Artikel	L _{min.}	L _{max.}
Montagegeländer 1,57 / 2,07 m	1,57 m	2,90 m
Montagegeländer 2,57 / 3,07 m	2,20 m	3,70 m

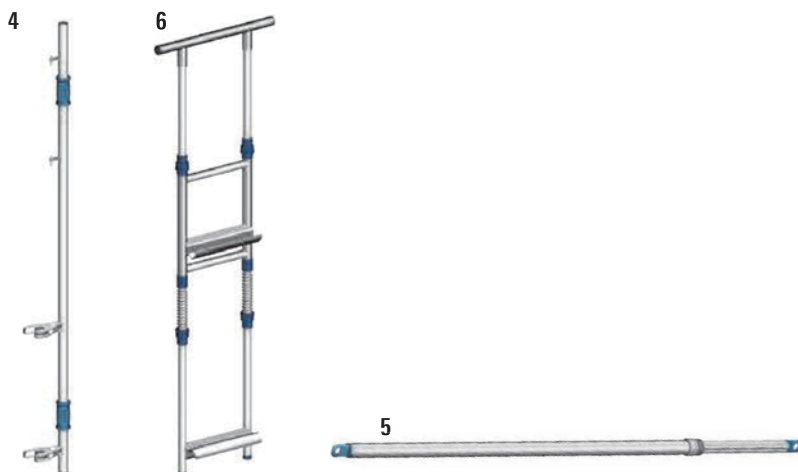

Gerüstpaletten

Rohrpaletten 10/11

in **quadratischer Form (85) 11** oder in **rechteckiger Form (125) 10**. Die Paletten sind nach allen Seiten offen. Rohre, Stellrahmen, Geländer, Diagonalen, Bordbretter werden mit dieser Palette transportiert und gelagert. Die Leerpaletten, mit Aufsteckrohren fest im Grundrahmen verwahrt, sind raumsparend zu transportieren und zu lagern. Mit der Rohrpalette 125 können beispielsweise ca. 13 Rahmen 0,73 m oder 11 Robustböden 0,61 m oder 15 Staluböden 0,61 m oder 24 Stahlböden 0,32 m transportiert werden.

Modul-Palette und -Gitterbox 12/13

Die Palette bzw. Gitterbox ist mit Europaletten stapelbar. Sie verfügt über integrierte Kranösen. Eine Öffnung ermöglicht die Entnahme von Stapelgut, auch wenn mehrere Paletten übereinander sitzen. Der integrierte Holzboden ist 30 mm stark und auf Kanthölzer 50 x 50 mm quervernagelt.

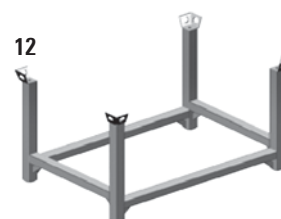
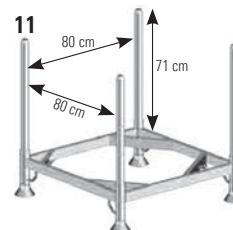
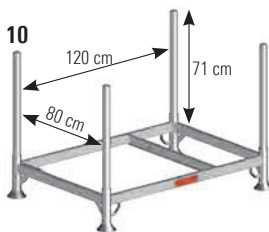
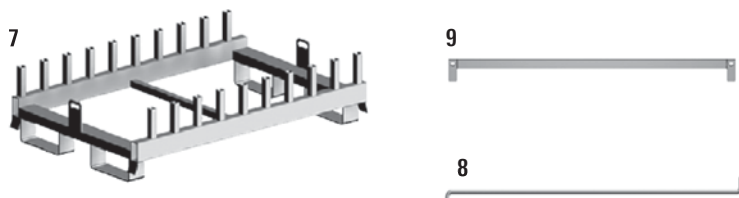

Weitere Paletten finden Sie in unserer Preisliste für Systemfreies Zubehör.



Pos.	Bezeichnung	Maße L/H x B [m]	Gewicht ca. [kg]	VE [St.]	Artikel-Nr.	Einzelpreis [€]
1	PSA-Auffanggurt AX 60 C mit Verlängerung 0,50 m entspricht EN 361		1,8		5969.160	129,80
2	PSA-Flex-Verbindungsmitel 2,00 m mit Bandfalldämpfer und Karabiner FS 90; nach EN 354/EN 355 selbstverkürzend zur Reduzierung von Stolpergefahren	2,00 m	1,1		5969.501	69,60
3	PSA-Gerüstbauset Pos. 1 und 2 Rucksack, Auffanggurt und Verbindungsmittel 2,00 m (Verwendung ausschließlich im Gerüstbau)		3,5		5969.170	212,20
4	Montagepfosten aus Aluminium für zwei Montagegeländer (0,50 m und 1,00 m Höhe); schnelle Befestigung der Geländer durch Kippstifte		4,2	50	4031.002	208,20
5	Montagegeländer 1,57/2,07 m , aus Aluminium Montagegeländer 2,57/3,07 m , aus Aluminium	1,70	3,2	50	4031.207	91,60
		2,30	4,0	50	4031.307	100,90
6	Montage-Sicherungs-Geländer (Stirn-MSG) für Gerüststirnseite aus Aluminium, einteilig	2,20 x 0,70	9,8	5	4031.000	245,10

Pos.	Bezeichnung	Maße L/H x B [m]	Gewicht ca. [kg]	VE [St.]	Artikel-Nr.	Einzelpreis [€]	Einzelpreis MA [€ St.]
7	Stellrahmen-Zapfenpalette 0,73 m 1,09 m	1,20 x 0,77	34,0	10	5113.073	206,40	
		1,20 x 1,13	36,2	10	5113.109	215,70	
8	Sicherungsstab 1 Sicherungsstab pro Palette notwendig	1,20	2,1	500	5113.120	12,80	
9	Sicherungsriegel	1,12	3,1	500	5110.112	13,40	
10	Rohrpalette 125 Stahl, feuerverzinkt, Länge der Aufsteckrohre: 0,86 m, Belastung 1500 kg, Außenmaße 1,37 x 0,97 m	1,37 x 0,97	32,0	10	5105.125	175,40	107,70 5 99,30 10
11	Rohrpalette 85 Stahl, feuerverzinkt, Länge der Aufsteckrohre: 0,86 m, Belastung 1500 kg, Außenmaße 0,97 x 0,97 m	0,97 x 0,97	30,8	10	5105.085	169,60	105,10 5 96,80 10
12	Modul-Palette Stahl, feuerverzinkt, Innenmaße 1,08 x 0,68 x 0,61 m Belastung 2.000 kg, zul. Auflast 6.000 kg Stapelbar mit Euro-Paletten	1,20 x 0,80	45,0	5	5101.061	199,30	
13	Modul-Gitterbox mit Holzboden Stahl, feuerverzinkt, Innenmaße 1,08 x 0,68 x 0,61 m Belastung 2.000 kg, zul. Auflast 6.000 kg Stapelbar mit Euro-Paletten	1,20 x 0,80	85,8		5113.002	275,60	

SW = Schlüsselweite VE = Verpackungseinheit MA = Mindestabnahme = ab Werkslager lieferbar = Lieferzeit auf Anfrage = nur in dieser Verpackungseinheit lieferbar = nicht rabattfähig = Paketpreis je VE
 = das Zulassungsverfahren ist noch nicht abgeschlossen = Layher Individual möglich – siehe Seite 7

Stichwortverzeichnis

A

Abdeckkappe	27
Absturzsicherung	40
Adapter für Schutzgitterstütze	29
Alu-Doppelriegel	34
2,57 m	35
3,07 m	35
Auflageriegel	33
Ausgleichsplatte für Fußspindel	9

B

Blitz Anker	26, 27
Blitz Arretier-Geländerkästchen	18, 19
Blitz Durchgangsrahmen LW	12, 13
Blitz Eckadapter	11
Blitz Geländerstütze	28, 29
Blitz Gitterträger	
Aluminium	33
Blitz Gitterträger LW	32
Stahl	33
Blitz Innengeländerhalter	18
mit Bordbrettbolzen	19
ohne Bordbrettbolzen	19
Blitz Knotenblechkupplung	26, 27
Blitz Querriegel	34
0,73 m	35
1,09 m	35
Blitz Stellrahmen	10
Aluminium	13
1 Geländerkästchen	11
Blitz Stellrahmen LW	12
2,00 m, für Brüstung	13
Stahl	13
1 Geländerkästchen	11
2 Geländerkästchen	11, 13
4 Geländerkästchen	13
Blitz Stiringeländerstütze	28, 29
Blitz Traufkonsole	24, 25
Blitz Vario Ankerriegel	27
Blitz Vario Ankerstiel	27
Blitz Vario Anker-System	26
Böden	22
Bodensicherung	24, 25
Bordbrett	20
für Längsseite	21
für Stirnseite	21
Brüstungsklammer	36, 37

D

Dachdecker-Fangschutz	28
Dachfangschutz	28
Diagonalaussteifung	20
Diagonale	20
mit 2 Halbkupplungen	21
mit Keil-Halbkupplung	21
Doppeldornkupplung	
SGS	29
SR	29

Doppelgeländer	18, 28
Aluminium	19
Stahl	19
Doppelstiringeländer	18
0,73 m	19
1,09 m	19
Drehkupplung	39
Schnellmontage-Drehkupplung	39
Durchstiege mit versetztem Deckel	16
Durchstiegsböden	16

E

Eckboden, verstellbar	16, 17
Einzelgeländer	18
Erdnagel	27
Erdnagelzieher	27
Etagenleiter	
T15	17

F

Fahrbalken	
mit Bügel	35
Fallstecker	12, 13, 28
Fußspindel	8
60	9
60, verstärkt, schwenkbar	9
80, verstärkt	9
150, verstärkt	9

G

Gabelschlüssel	27
Geländer	19
Stahl	19
verstellbar	19
Geländerkästchen-Abdeckung	13
Geländerkupplung	18
Geländerkupplung mit Kästchen	19
Geländerstiel	36, 37
Gerüstabschluss	28
Gerüstabspernung	34
Gerüstaufstieg	
außen	16, 30
innen	10, 16
Gerüstböden	14
Gerüsthalter	26, 27
Gerüst-Kennzeichnungsblock	38, 39
Gerüstkupplungen	38
Gerüstpaletten	40
Gerüstrohr	38, 39
Gerüstschloss	28, 29
Gerüstspindeln	8
Gitterträger	32
Gitterträgerkupplung	32, 33
Gitterträger-Riegel	33
Gitterträger-Verbinder	
T16	33
Gurtschnellverschluss	29

H

Halbkupplung mit Bordbrettbolzen	20, 21
Hilfsmittel	38
Holzdielen	9
Horizontalstrebe	21

I

Individuelle Bordbrettgestaltung	20
Individuelle Prägung	14

K

Keil-Spindel-Drehkupplung	9
Kombi-Konsole	22
0,36 m	23
Komforttreppe	30
Konsole	22, 24
0,22 m	23
0,36 m	23
0,50 m	23
0,73 m	23
0,73 m, schwenkbar	25
0,73 m, verstärkt	25
1,09 m	25
Kontermutter	27
Kunststoffrohr	27

L

Längsabspernung	35
Latthammer	
verstärkt	38, 39
LayPLAN	8
Lenkrolle	34, 35

M

Magnetwasserwaage	39
Modul-Gitterbox	40, 41
Modul-Palette	40, 41
Modultreppe	30
Montagegeländer	
1,57/2,07 m	40, 41
2,57/3,07 m	40, 41
Montagepfosten	40
Aluminium	
für zwei Montagegeländer	41
Montage-Sicherungs-Geländer	41

N

Normalkupplung	26, 39
Schnellmontage-Normalkupplung	39

P

Passantenschutz	28
Podesttreppe aus Aluminium	30
Portalmarkierung	34, 35
PSA-Auffanggurt AX 60 C	40, 41
PSA-Flex-Verbindungsmittel	41
PSA-Gerüstbauset	41

Q		Treppen-Fußelement		W	
Querabspernung	35	0,60 m	31	WDVS-Anker	26
Querdiagonale	21, 22, 24, 25	0,95 m	31	600	27
R		Treppengeländer	31	800	27
Rastzapfen	17	Treppen-Geländerpfosten	31	WDVS-Ankerstab	
Rätschenschlüssel	39	Treppeninnengeländer	31	380	27
Reduzierstück	12, 13	T12	31	480	27
Ringschraube	27	Treppen-Kopfelement		WDVS-Stockschraube	27
Rohrpalette	40	0,60 m	31	Werkzeuge	38
85	41	0,95 m	31	Wetterschutz	36
125	41	Treppen-Mittelement		Wetterschutzstütze	36, 37
Rohrverbinder	34, 35	0,60 m	31	Wetterschutzträger	36, 37
verstellbar	35	0,95 m	31		
		Treppenumlaufgeländer	31	Z	
S				Zubehör	38
Schutzdachträger	28, 29	U			
Schutzgitterstütze	28	U-Alu-Boden, gelocht	15		
0,36/0,50/0,73 m	29	U-Alu-Durchstieg			
Seitenschutz	18, 20	0,61 m breit	17		
Seitenschutznetz	28	U-Anfangsprofil	10, 11, 16		
mit Gurtschnellverschluss	29	U-Anfangsriegel	10, 11, 16, 30, 31		
Sicherungsriegel	41	U-Anfangstreppe			
Sicherungs-schraube	17	Aluminium			
Sicherungsstab	41	0,64 m breit	31		
Sichttasche	38, 39	U-Boden	17		
Software für den Gerüstbau	8	U-Distanzkupplung	30, 31		
Spaltabdeckungen	16	U-Durchstieg Stahlboden			
Spaltböden	16	0,64 m breit	17		
Spezialschraube		U-Komforttreppe			
M12 x 60	33	Aluminium			
Spreizdübel	27	0,64 m breit	31		
Stahlbohle	16	U-Konsol-Eckboden	25		
0,20 m	17	Universal U-Abhubsicherung	25		
0,30 m	17	U-Podesttreppe			
Stahlbohlen	16	Aluminium			
Stahl-Gerüststütze	27	0,64 m breit	31		
Stahl-Gitterträger		U-Robustboden			
450	33	0,61 m breit	15		
Stahl-Spaltabdeckung		U-Robust-Durchstieg			
0,32 m breit	17	0,61 m breit	17		
Steckkonsole	22	0,61 m breit, Deckel versetzt	17		
0,22 m	23	U-Spaltblech	17		
0,36 m	23	U-Stahlboden			
Stellrahmen-Zapfenpalette	41	0,19 m breit	15		
Stirngeländer	18	T4, 0,32 m breit	15		
0,73 m	19	U-Stalu-Boden	14		
1,09 m	19	U-Stalu-Boden T9			
verstellbar	19	0,19 m breit	15		
Stirn-MSG	40, 41	0,32 m breit	15		
		0,61 m breit	15		
T		U-Xtra-N-Boden	14		
Teleskopierbarer Spaltboden	16, 30	0,32 m breit	15		
Teleskopierbarer U-Spaltboden	17	0,61 m breit	15		
Treppenanfangsgeländer	31	U-Xtra-N-Durchstieg			
Treppenaufstieg	30	0,61 m breit	17		
		V			
		Verankerung	26		
		verstellbare Geländer	18		
		Vorgebauter Podesttreppenaufstieg	30		

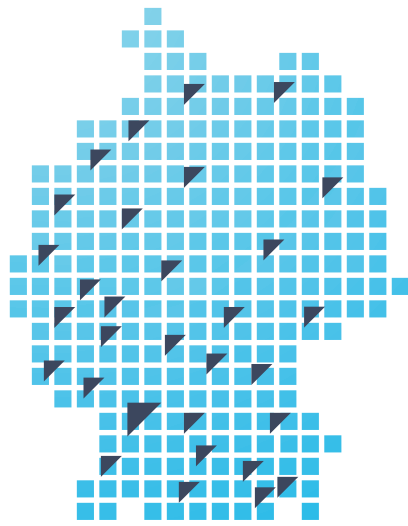

Layher ist Ihr zuverlässiger Partner mit mehr als 70 Jahren Erfahrung. „Made by Layher“ bedeutet immer auch „Made in Germany“ – und das für die gesamte Produktpalette. Höchste Qualität – komplett aus einer Hand.

	Blitz Gerüst
	AllroundGerüst
	Systemfreies Zubehör
	Schutz-Systeme
	Traggerüste
	Event-Systeme
	Fahrgerüste
	Leitern

Kundennähe ist für Layher ein zentraler Erfolgsfaktor – auch in geografischem Sinne. Deshalb sind wir überall dort mit Ideen und Lösungen präsent, wo unsere Kunden uns brauchen.

DIE LAYHER SERVICE-STÜTZPUNKTE:

Leipzig/Wiedemar¹

04509 Wiedemar
Gewerbegebiet Airterminal-Nord
Hans-Grade-Straße 4
Telefon (03 42 07) 4 11 11
Telefax (03 42 07) 4 11 12

Freiberg/Großvoigtsberg²

09603 Großvoigtsberg
Zellwaldring 47
Telefon (03 73 28) 8 09-25
Telefax (03 73 28) 8 09-93

Berlin/Dahlwitz-Hoppegarten¹

15366 Dahlwitz-Hoppegarten
Handwerkerstraße 31
Telefon (0 33 42) 37 78 11
Telefax (0 33 42) 37 78 12

Rostock²

18069 Rostock
Hundsburgallee 16
Telefon (03 81) 8 09 28-0
Telefax (03 81) 8 09 28-88

Hamburg¹

22525 Hamburg-Stellingen
Bornmoor 14
Telefon (0 40) 54 26 56
Telefax (0 40) 5 40 75 81

Bremen¹

28307 Bremen-Mahndorf
Oppenheimer Straße 2
Telefon (04 21) 48 30 63
Telefax (04 21) 48 30 62

Langenhagen¹

30853 Langenhagen
Am Pferdemarkt 31
Telefon (05 11) 78 10 21
Telefax (05 11) 74 80 35

Verl²

33415 Verl
Leinenweg 10
Telefon (0 52 46) 92 03-12
Telefax (0 52 46) 92 03-20

Kassel²

34123 Kassel
Sandershäuser Straße 44-48
Telefon (05 61) 5 70 94-0
Telefax (05 61) 5 70 94-55

Düsseldorf/Erkrath¹

40699 Erkrath-Hochdahl
Feldheider Straße 80
Telefon (0 21 04) 3 30 87
Telefax (0 21 04) 3 95 96

Dortmund¹

44149 Dortmund
Kleyer Weg 35
Telefon (02 31) 63 10 74
Telefax (02 31) 63 61 46

Osnabrück/Wallenhorst²

49134 Wallenhorst
Borsigstraße 8
Telefon (0 54 07) 87 12-43
Telefax (0 54 07) 87 12-33

Urmitz²

56220 Urmitz
Rudolf-Diesel-Str. 24
Telefon (0 26 30) 9 65 25-15
Telefax (0 26 30) 9 65 25-25

Gießen/Wölfersheim²

61200 Wölfersheim
Industriestraße 8-14
Telefon (0 60 36) 97 29 80
Telefax (0 60 36) 98 16 18

Frankfurt a. M./Groß-Gerau¹

64521 Groß-Gerau
Industriegebiet Im Schachen
Hans-Böckler-Straße 3
Telefon (0 61 52) 92 34 56
Telefax (0 61 52) 92 34 57

Saarbrücken/Illingen²

66557 Illingen-Uchtelfangen
Heusweilerstraße 96
Telefon (0 68 25) 4 20 11
Telefax (0 68 25) 4 55 57

Mannheim/Grünstadt²

67269 Grünstadt
Ferdinand-Porsche-Straße 23
Telefon (0 63 59) 25 45
Telefax (0 63 59) 8 28 51

Schwäbisch Gmünd²

73529 Schwäbisch Gmünd
Güglingstraße 51
Telefon (0 71 71) 9 87 78-40
Telefax (0 71 71) 9 87 78-22

Frauenzimmern¹

74363 Güglingen-Frauenzimmern
Industriegebiet Langwiesen
Am Weihergraben 17
Telefon (0 71 35) 70-1 30 00
Telefax (0 71 35) 70-1 30 09

Freiburg/Malterdingen¹

79364 Malterdingen
Gewerbestraße 2
Telefon (0 76 44) 5 11
Telefax (0 76 44) 60 43

Rosenheim/Neubeuern²

83115 Neubeuern
Auerstraße 24
Telefon (0 80 35) 90 17-41
Telefax (0 80 35) 90 17-39

Mühdorf²

84453 Mühdorf
Gewerbestraße 25-27
Telefon (0 86 31) 61 58-65
Telefax (0 86 31) 61 58-22

München/Garching¹

85748 Garching-Hochbrück
Schleißheimer Straße 97
Telefon (0 89) 3 29 17 71
Telefax (0 89) 3 20 36 81

Memmingen/Aichstetten¹

88317 Aichstetten
Im Wiesengrund 2
Telefon (0 75 65) 9 43 12 49
Telefax (0 75 65) 9 40 28 66

Ulm¹

89081 Ulm
Im Lehrer Feld 61
Telefon (07 31) 40 06-1 42 55
Telefax (07 31) 40 06-1 42 60

Nürnberg¹

90451 Nürnberg
Industriegebiet Hafen
Lechstraße 31
Telefon (09 11) 6 49 40 78
Telefax (09 11) 6 49 32 61

Regensburg¹

93057 Regensburg
Industriegebiet Haslbach
Kulmbacher Straße 5a
Telefon (09 41) 6 40 80 90
Telefax (09 41) 6 40 80 91

Bamberg/Pommersfelden²

96178 Pommersfelden
Seeleite 10
Telefon (0 95 48) 10 01
Telefax (0 95 48) 80 02

Würzburg/Dettelbach²

97337 Dettelbach
Mainfrankenpark 14-16
Telefon (0 93 02) 93 15 35
Telefax (0 93 02) 93 15 34

¹ Layher Verkaufsniederlassung

² Auslieferungslager

Wilhelm Layher GmbH & Co KG
Gerüste Tribünen Leitern

Ochsenbacher Straße 56
74363 Güglingen-Eibensbach
Deutschland

Postfach 40
74361 Güglingen-Eibensbach
Deutschland
Telefon (0 71 35) 70-0
Telefax (0 71 35) 70-2 65
E-Mail info@layher.com
www.layher.com

Layher

Mehr möglich. Das Gerüst System.

